

1972

# Design for evolving Humans

---

## Pal System

# Pal System

---

Catalogo Tecnico

*Technical catalogue*

*Catalogue technique*

# Pal System



## INDEX

---

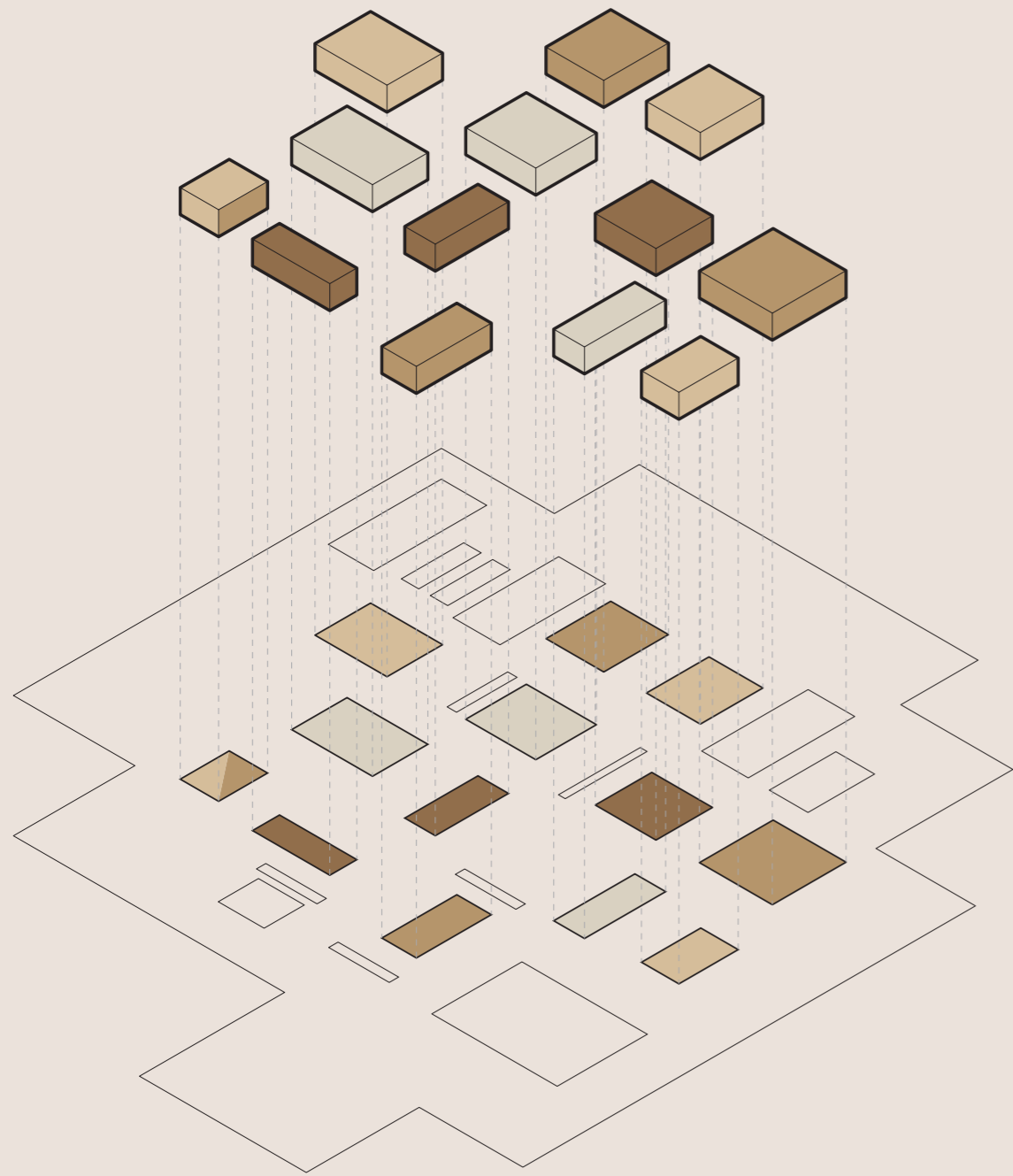

Pal Spina	_____	07
Pal 38	_____	27
Pal 82	_____	51
Pal 82-Pal 38	_____	77
Pal Room	_____	85

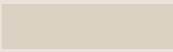



**PAL SPINA**

-  Pal Spina - comp. 01
-  Pal Spina - comp. 02
-  Pal Spina - comp. 03



**PAL 38**

-  Pal 38 - comp. 01
-  Pal 38 - comp. 02
-  Pal 38 - comp. 03

**PAL 82**

-  Pal 82 - comp. 01
-  Pal 82 - comp. 02
-  Pal 82 - comp. 03

**PAL ROOM**

-  Pal Room - comp. 01
-  Pal Room - comp. 02
-  Pal Room - comp. 03



# Pal Spina

Design: S.I. Design

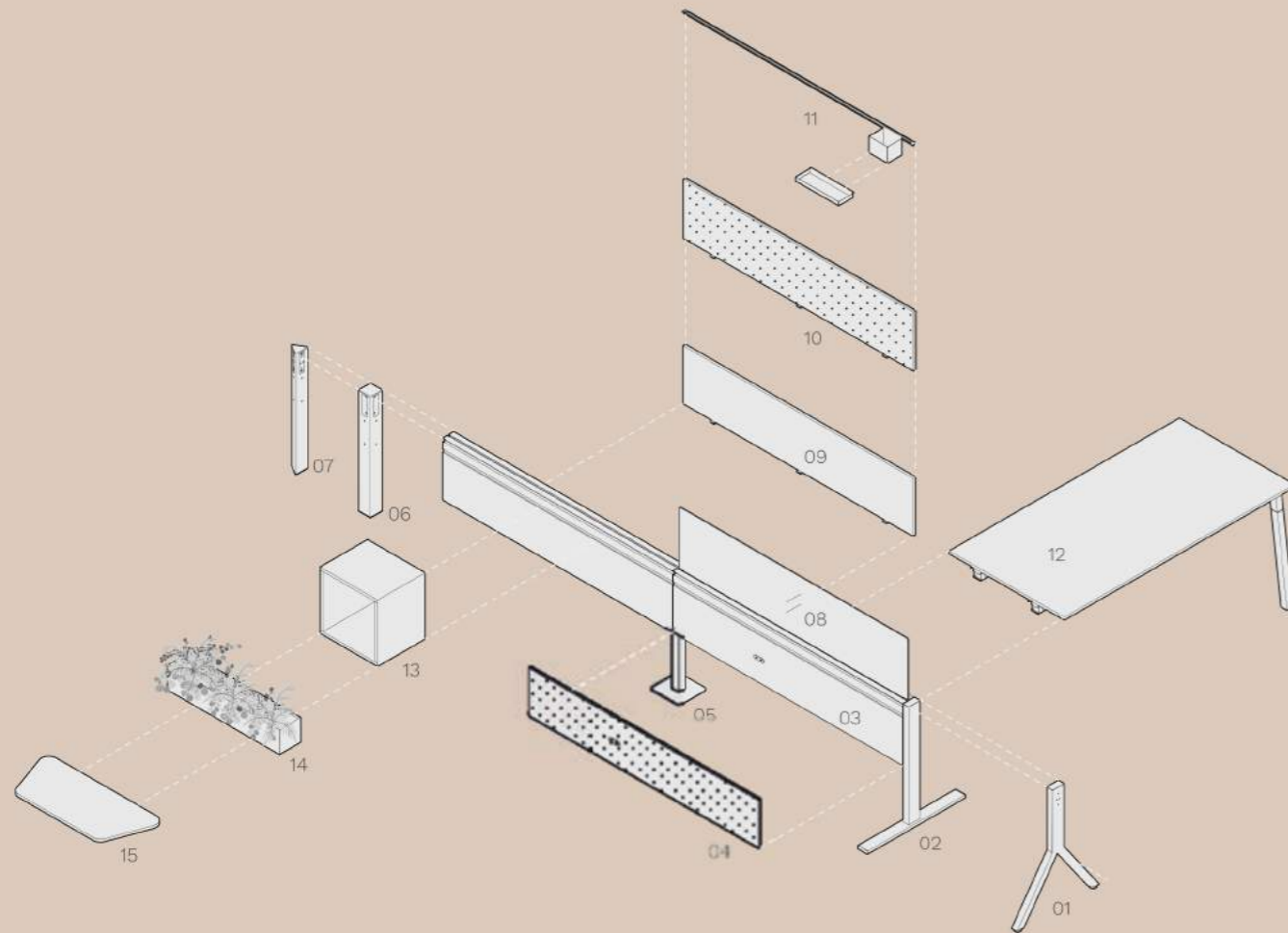

## LEGENDA

### IT

01. Gamba a V rovesciata
02. Gamba a T
03. Pannello di finitura in melaminico
04. Pannello di finitura rivestito in tessuto
05. Gamba intermedia a 2 vie a 180°
06. Gamba intermedia a 2/3/4 vie a 90°
07. Gamba intermedia a 2/3 vie a 120°
08. Schermo in vetro
09. Schermo in melaminico
10. Schermo rivestito in tessuto
11. Barra reggiaccessori per schermo
12. Scrivania
13. Contenitore
14. Vaschetta portapiante / portaoggetti
15. Mensola

### EN

01. Inverted V-shaped leg
02. T-shaped leg
03. Melamine finishing panel
04. Fabric upholstered finishing panel
05. 180° 2-way intermediate leg
06. 90° 2- 3- 4-way intermediate leg
07. 120° 2- 3-way intermediate leg
08. Glass screen
09. Melamine screen
10. Fabric upholstered screen
11. Accessory bar for screen
12. Desk
13. Storage unit
14. Flower pots / storage tray
15. Shelf

### FR

01. Piètement en forme de V inversé
02. Piètement en forme de T
03. Panneau de finition en mélamine
04. Panneau de finition revêtu en tissu
05. Piètement intermédiaire à 2 voies 180°
06. Piètement intermédiaire à 2,3,4 voies 90°
07. Piètement intermédiaire à 2,3 voies 120°
08. Panneau écran en verre
09. Panneau écran en mélamine
10. Panneau écran revêtu en tissu
11. Barre porte-accessoires pour panneau écran
12. Bureau
13. Armoire
14. Bac porte-objets / porte-fleurs
15. Étagère

### IT

Il sistema Pal Spina rivela la sua straordinaria forza nella semplificazione e ottimizzazione degli spazi di lavoro, trasformando l'organizzazione dei cavi elettrici in una pratica e discreta soluzione.

Pal Spina è la risposta intelligente alla necessità di convogliare i cavi in modo efficiente alle diverse postazioni di lavoro, riducendo al minimo l'ingombro nello spazio.

Grazie al profilo superiore in alluminio è possibile collegare e cablare scrivanie e tavoli in modo ordinato ed efficiente, eliminando il caos di cavi che spesso affligge le postazioni di lavoro. Questa caratteristica la rende una risorsa indispensabile per creare zone operative pulite ed organizzate, migliorando la produttività e l'estetica degli spazi.

Pal Spina può essere accessoriata con mensole, vaschette portaoggetti/portafori e contenitori, aggiungendo un tocco di personalizzazione e stile all'ufficio.

Una delle caratteristiche principali di Pal Spina è la sua discrezione. Questo sistema può essere posizionato dietro a divani o lungo le pareti, fornendo non solo un supporto elettrico per collegare computer, lampade, cellulari, ma anche una soluzione esteticamente gradevole che non disturba l'armonia visiva degli spazi.

L'integrazione tra Pal Spina e Pal 82 permette di estendere la continuità visiva e funzionale in modo fluido e armonioso. La connessione tra i due sistemi crea un'unica soluzione coerente ed integrata per la suddivisione degli spazi e la distribuzione dell'elettricità, trasformando l'ufficio in un ambiente di lavoro armonioso e completamente funzionale.

### EN

The Pal Spina system reveals its extraordinary strength in simplifying and optimising work spaces, transforming the organisation of electrical cables into a practical and discreet solution.

Pal Spina efficiently routes cables to various workstations while minimising space clutter.

Thanks to the aluminium upper profile, desks and tables can be connected in a tidy and efficient manner, eliminating the cable chaos that often plagues workstations. This feature makes it an indispensable resource for the creation of well-organised workstations, improving productivity and space aesthetics.

Pal Spina can be accessorised with shelves, storage trays, flower pots and storage units, adding a touch of customisation and style to any workspace.

One of the main features of Pal Spina is its discretion. This system can be positioned behind sofas or along walls, not only providing an electrical support for connecting computers, lamps and mobile phones, but also offering an aesthetically pleasing solution that doesn't alter the visual harmony of the space.

Integrating Pal Spina with Pal 82 allows for a seamless and harmonious extension of visual and functional continuity. The connection between the two systems creates a single, coherent and integrated solution for space division and electricity distribution, transforming offices into harmonious and fully functional working environments.

### FR

Le système Pal Spina révèle une extraordinaire force dans la simplification et l'optimisation des espaces de travail, transformant l'organisation des câbles électriques en une pratique et discrète solution.

Pal Spina est la réponse intelligente au besoin d'acheminer efficacement les câbles vers les différents postes de travail, tout en minimisant l'encombrement.

Grâce au profil supérieur en aluminium, il est possible de connecter les bureaux et les tables de façon ordonnée et efficace, éliminant le chaos dans les câbles qui caractérise souvent les postes de travail. Cette caractéristique en fait une ressource indispensable pour créer des postes de travail propres et organisés, améliorant la productivité et l'esthétique des espaces.

Pal Spina peut être accessorisée avec des étagères, des porte-objets/porte-fleurs et des conteneurs, ajoutant ainsi une touche de personnalisation et de style à l'espace de travail.

L'une des principales caractéristiques de Pal Spina est sa discrétion. Ce système peut être placé derrière les canapés ou le long des murs, fournissant non seulement un support électrique pour connecter des ordinateurs, des lampes, des téléphones portables, mais aussi une solution esthétique qui ne perturbe pas l'harmonie visuelle des espaces.

L'intégration de Pal Spina à Pal 82 permet de prolonger la continuité visuelle et fonctionnelle de manière fluide et harmonieuse. La connexion entre les deux systèmes crée une solution unique, cohérente et intégrée pour la division de l'espace et la distribution de l'énergie, transformant le bureau en un environnement de travail harmonieux et pleinement fonctionnel.



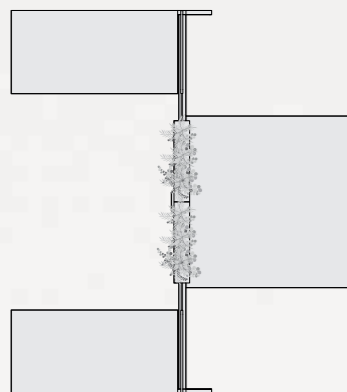

Scrivania Pop Woody 160x80 cm  
 160x80 cm Pop Woody desk  
 Bureau Pop Woody 160x80 cm



Seduta operativa **Denzel** con schienale in rete Spin S1G4 e seduta in tessuto Jet JTH2.

**Denzel** task chair with Spin S1G4 mesh backrest and Jet JTH2 fabric upholstered seat.  
 Siège bureau **Denzel** avec dossier en résille Spin S1G4 et assise revêtu en tissu Jet JTH2.

Gamba a V rovesciata  
 Inverted V-shaped leg  
 Piètement en forme de V inversé

# Comp.01

Struttura Pal Spina in metallo verniciato goffrato Grigio Ghiaia RAL 7032.  
 Pannelli di finitura rivestiti in tessuto Chili SOG3.  
 Scrivanie e tavolo riunione con piani in melaminico tortora, struttura in metallo nero RAL 9005 e gambe in frassino naturale verniciato trasparente.  
 Schermi Pal Spina puntinabili rivestiti in tessuto Chili SOG3.  
 Contenitore portapiante in metallo verniciato goffrato nero RAL 9005.

*Pal Spina structure in RAL 7032 Pebble Grey embossed painted metal.  
 Finishing panels upholstered in Chili SOG3 fabric.  
 Desks and meeting table with dove grey melamine tops, RAL 9005 black metal frame and clear varnished natural ash legs.  
 Pal Spina pinnable screens upholstered in Chili SOG3 fabric.  
 Plant container in black RAL 9005 embossed painted metal.*

*Structure Pal Spina en métal peint gaufré Gris Cailloux RAL 7032.  
 Panneaux de finition revêtus en tissu Chili SOG3.  
 Bureau et table réunion avec plateaux en mélamine gris taupe, structure en métal noir RAL 9005 et piètement en frêne naturel verni transparent.  
 Panneaux écran Pal Spina punaisable revêtus en tissu Chili SOG3  
 Bacs porte-plantes en métal peint gaufré noir RAL 9005.*

Tavolo riunione Pop Woody 160x165 cm  
160x165 cm Pop Woody meeting table  
Table réunion Pop Woody 160x165 cm



Seduta multifunzione **Yo Plastic** con scocca in polipropilene colore Giallo Mais L4V0 e telaio a slitta in metallo verniciato goffrato Giallo Mais RAL 1006.

*Yo Plastic* multipurpose chair with polypropylene unibody in Maize Yellow L4V0 colour and Maize Yellow RAL 1006 embossed painted metal cantilever frame.

*Chaise polyvalente Yo Plastic* avec monocoque en polypropylène couleur Jaune Mais L4V0 et piètement luge en métal verni gaufré Jaune Mais RAL 1006.



Plug with 2 USB, una di tipo A e una di tipo C. L'alimentazione è nascosta all'interno di Pal Spina per una pulizia visiva che esalta l'ordine della postazione di lavoro.

*Plug with 2 USBs, one type A and one type C. The power supply is concealed inside Pal Spina to provide a tidy and organized workstation.*

*Prise avec 2 USB, un type A et un type C. L'alimentation est cachée à l'intérieur de Pal Spina pour une propreté visuelle qui améliore l'ordre du poste de travail.*



Pal Spina semplifica il cablaggio di più postazioni di lavoro partendo da una singola presa di corrente iniziale. Questo sistema nasconde elegantemente i cavi di alimentazione al suo interno, migliorando l'aspetto visivo degli ambienti e offrendo praticità e funzionalità per un luogo di lavoro sempre più organizzato e professionale.

*Pal Spina enables easy wiring of multiple workstations starting from a single initial socket. This system elegantly hides all power cables inside its structure, improving the aesthetic appearance of the room and offering practicality and functionality for a more organised and professional workplace.*

*Pal Spina simplifie le câblage de plusieurs postes de travail à partir d'une simple prise de courant. Ce système renferme élégamment les câbles d'alimentation à l'intérieur, améliorant l'aspect visuel des espaces et offrant une praticité et une fonctionnalité du lieu de travail toujours plus organisée et professionnelle.*

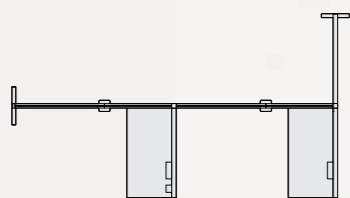

## Comp.02

Struttura Pal Spina in metallo verniciato gofrato Grigio Verdastrò RAL 7009. Pannelli di finitura rivestiti in tessuto King Flex XFYD. Scrivanie Pop Ad elevabili in altezza con piano in melaminico rovere e struttura nera. Schermi Pal Spina in vetro trasparente. Moduli Pal 82, predisposti per cablaggio scrivania, composti da pannello in melaminico rovere, pannello lavagna nera e pannello rivestito in tessuto King Flex XFYD.

*Pal Spina structure in RAL 7009 Green Grey embossed painted metal.*

*Finishing panels upholstered in King Flex XFYD fabric.*

*Pop Ad height-adjustable desks with oak melamine top and black structure.*

*Clear glass Pal Spina screens.*

*Pal 82 modules, equipped for desk wiring, featuring an oak melamine panel, a blackboard panel and a panel upholstered in King Flex XFYD fabric.*

*Structure Pal Spina en métal peint gaufré Gris Verdâtre RAL 7009.*

*Panneaux de finition revêtus en tissu King Flex XFYD.*

*Bureaux Pop Ad réglables en hauteur avec plateau en mélamine chêne et structure noire.*

*Panneaux écran Pal Spina en verre transparent.*

*Modules Pal 82, prédisposer pour le câble du bureau, composer d'un panneau en mélamine chêne, panneau tableau noir et panneau revêtu en tissu King Flex XFYD.*



Gamba a T  
T-shaped leg  
Piètement en forme de T

Scrivania Pop Ad 160x80 cm  
160x80 cm Pop Ad desk  
Bureau Pop Ad 160x80 cm

Seduta operativa **Takk Black Fabric** con schienale in rete Polo RPZO rivestito frontalmente in tessuto Bondai TBBE. Sedile rivestito in tessuto Bondai TBBE.

**Takk Black Fabric** task chair with Polo RPZO mesh backrest upholstered in Bondai TBBE fabric at the front. Bondai TBBE fabric upholstered seat.

Siège bureau **Takk Black Fabric** avec dossier en résille Polo RPZO revêtu sur le devant en tissu Bondai TBBE. Assise revêtu en tissu Bondai TBBE.

Modulo Pal 82 160x148 cm  
160x148 cm Pal 82 module  
Module Pal 82 160x148 cm

Connessione Pal Spina-Pal 82  
Connection Pal Spina-Pal 82  
Connexion Pal Spina-Pal 82



Divano **Alplus Lounge** rivestito in tessuto Ecriture S4V3.  
Cuscino cilindrico rivestito in tessuto Ecriture S4R0.  
Tavolino rettangolare in melaminico nero.

**Alplus Lounge** sofa upholstered in Ecriture S4V0 fabric.  
Cylindrical cushion upholstered in Ecriture S4R0 fabric.  
Rectangular coffee table in black melamine.

Canapé **Alplus Lounge** revêtu en tissu Ecriture S4V3.  
Coussin cylindrique revêtu en tissu Ecriture S4R0.  
Tablette rectangulaire en mélamine noir.



Pal Spina consente la discesa a terra del cavo di alimentazione in più punti lungo il modulo, liberandosi dalla necessità di posizionare l'uscita vicino alla gamba. Questa versatilità offre un'ampia libertà nella disposizione delle postazioni di lavoro.

Pal Spina allows power cables to be grounded in several spots along the module, thereby freeing the user from having to position the power outlet in proximity of the leg. This versatility offers great freedom when arranging workstations.

Pal Spina permet la descente à terre du câble d'alimentation en plusieurs points du module, ce qui évite ainsi de devoir positionner la prise de courant près du piètement. Cette polyvalence offre une grande liberté dans la disposition des postes de travail.

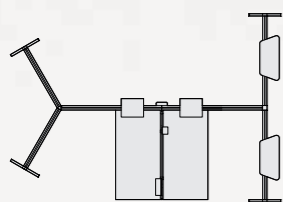

Connessione a 2 vie a 120°  
 120° 2-ways connection  
 Connexion à 2 voies 120°

Pouf **Stand by Pouf** rivestito in tessuto Valencia SWBI.  
*Valencia SWBI fabric upholstered pouf **Stand by Pouf**.*  
*Pouf **Stand by Pouf** revêtu en tissu Valencia SWBI.*

## Comp.03

Struttura Pal Spina in metallo verniciato gofrato bianco RAL 9010.  
 Pannelli di finitura in melaminico noce e rivestiti in tessuto King Flex XFBX.  
 Bench Pop Ace con piano in melaminico noce e struttura in metallo bianca RAL 9010.  
 Schermi Pal Spina rivestiti in tessuto King Flex XFBX.  
 Contenitori a giorno e mensole in melaminico noce.

*Pal Spina structure in RAL 9010 white embossed painted metal.  
 Finishing panels in walnut melamine and upholstered in King Flex XFBX fabric.  
 Pop Ace Bench with walnut melamine top and RAL 9010 white metal structure.  
 Pal Spina screens upholstered in King Flex XFBX fabric.  
 Open storage units and shelves in walnut melamine.*

*Structure Pal Spina en métal peint gaufré blanc RAL 9010.  
 Panneaux de finition en mélamine noyer et revêtus en tissu King Flex XFBX.  
 Bureau double Pop Ace avec plateau en mélamine noyer et structure blanc RAL 9010.  
 Panneaux écran Pal Spina revêtus en tissu King Flex XFBX.  
 Niches à jour et étagères en mélaminé noyer.*

Mensola trapezoidale  
*Trapezoidal shelf*  
*Étagère trapézoïdale*

Seduta operativa **Denzel** con schienale in rete Spin S1G4 e seduta rivestita in tessuto Valencia SWBI.

***Denzel** task chair with Spin S1G4 mesh backrest and Valencia SWBI fabric upholstered seat.*

*Siège bureau **Denzel** avec dossier en résille Spin S1G4 et assise revêtu en tissu Valencia SWBI.*

Bench Pop Ace 165x165 cm  
 165x165 cm Pop Ace bench  
 Bureau double Pop Ace 165x165 cm

Schermo rivestito in tessuto King Flex XFBX con barra reggiaccessori.

*King Flex XFBX fabric upholstered screen with accessory bar.*

*Panneau écran revêtu en tissu King Flex XFBX avec barre porte-accessoires.*

Tavolo **Flamingo** H. 74 cm con piano rotondo Ø 52 cm in HPL. Struttura in acciaio verniciato goffrato nero RAL 9005.

*H. 74 cm Flamingo table with HPL Ø 52 cm round top. Black RAL 9005 embossed painted steel frame.*

*Table Flamingo Ht. 74 cm avec plateau rond Ø 52 cm en HPL. Piètement en acier peint gaufré noir RAL 9005.*

Sgabello **Karl** H. 51 cm con sedile rivestito in tessuto Ecriture S4M0. Telaio a 4 gambe in acciaio verniciato goffrato nero.

*H. 51 cm Karl stool with S4M0 Ecriture upholstered seat. 4-leg black embossed painted steel frame.*

*Tabouret Karl Ht. 51 cm avec assise revêtu en tissu Ecriture S4M0. Bâti 4 pieds en acier peint gaufré noir.*



Pal Spina offre la libertà di personalizzare lo spazio di archiviazione in base alle esigenze specifiche di ogni utente. Contenitori girevoli a 360°, fissi, vaschette portaoggetti e mensole consentono di creare uno spazio organizzato, funzionale e adatto alle attività quotidiane.

*Pal Spina allows users the freedom to customise storage space to suit their specific needs. 360° rotating or fixed containers, stationary trays and shelves allow you to create an organised and functional space that is suitable for everyday activities.*

*Pal Spina offre la liberté de personnaliser l'espace de rangement sur la base des exigences spécifiques de chacun. Des niches ouvertes pivotantes à 360°, des niches ouvertes fixes, des bacs porte-objets et des étagères permettant de créer un espace organisé, fonctionnel et adapté à l'activité quotidienne.*

# Pal Spina

## GAMBE | LEGS | PIÈTEMENTS



Gamba a T  
T-shaped leg  
Piètement en forme de T



Gamba a V rovesciata  
Inverted V-shaped leg  
Piètement en forme de V inversé

## SCRIVANIE | DESKS | BUREAUX



Scrivania agganciata su un lato  
Desk hooked on one side  
Bureau accroché sur un côté



Scrivania agganciata frontalmente  
Desk hooked on the front  
Bureau accroché à l'avant

## ACCESSORI | ACCESSORIES | ACCESSOIRES



Plug con 1 presa di alimentazione  
Plug with 1 power  
Prise avec 1 alimentation

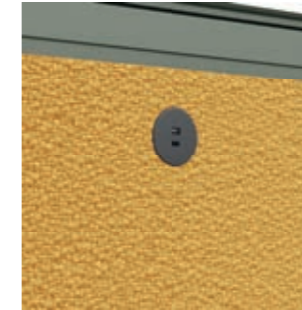

Plug con 2 USB (Tipo A + tipo C)  
Plug with 2 USBs (Type A + type C)  
Prise avec 2 USB (Type A + type C)

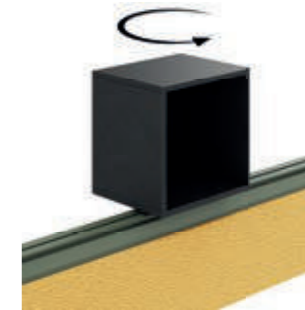

Contenitore a giorno girevole 360°  
360° swivel open storage unit  
Niche ouverte pivotante à 360°



Contenitore a giorno  
Open storage unit  
Niche ouverte

## PANNELLI DI FINITURA | FINISHING PANELS | PANNEAUX DE FINITIONS



Pannello in melaminico  
Melamine panel  
Panneau EN mélamine



Pannello rivestito in tessuto  
Fabric upholstered panel  
Panneau revêtu en tissu



Connessione 3 vie a 120°  
120° 3-way connection  
Connexion à 3 voies 120°



Connessione 4 vie a 90°  
90° 4-way connection  
Connexion à 4 voies 90°

## CONNESSIONI | CONNECTIONS | CONNEXIONS



Mensola trapezoidale  
Trapezoidal shelf  
Étagère trapézoïdale



Mensola centrale  
Middle shelf  
Étagère centrale



Library con 2 prese di alimentazione  
Library with 2 power  
Library avec 2 prises d'alimentation



Contenitore porta oggetti  
Object holder  
Conteneur portes-objet

## SCHERMI | SCREENS | PANNEAUX ÉCRAN



Schermo in melaminico  
Melamine screen  
Panneau écran en mélamine



Schermo rivestito in tessuto  
Fabric upholstered screen  
Panneau écran revêtu en tissu



Schermo in vetro trasparente  
Clear glass screen  
Panneau écran en verre transparent

# Pal 38

Design: S.I. Design

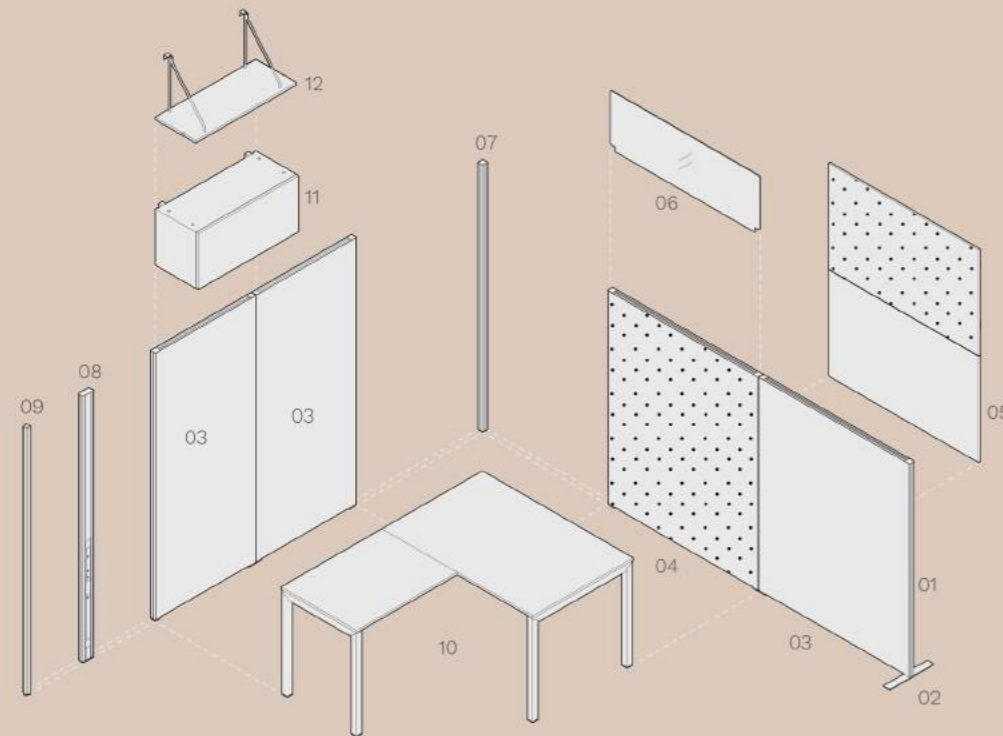

## LEGENDA

### IT

01. Profilo di finitura in metallo
02. Base autoportante
03. Pannello di finitura in melaminico
04. Pannello di finitura rivestito in tessuto
05. Pannello di finitura in melaminico e rivestito in tessuto
06. Estensione in vetro
07. Connessione a 2/3/4 vie a 90°
08. Connessione Pal 38 a Pal 82
09. Connessione a 2/3 vie a 120°
10. Scrivania con allungo
11. Pensile
12. Mensola

### EN

01. Metal finishing profile
02. Freestanding base
03. Melamine finishing panel
04. Fabric upholstered panel
05. Melamine and fabric upholstered panel
06. Frameless glass
07. 90° 2- 3- 4-way connection
08. Pal 38 to Pal 82 connection
09. 120° 2- 3-way connection
10. Desk with return top
11. Hanging unit
12. Shelf

### FR

01. Profil de finition en métal
02. Pied auto-portant
03. Panneau de finition en mélamine
04. Panneau de finition revêtu en tissu
05. Panneau de finition en mélamine et revêtu en tissu
06. Écran en verre
07. Connexion à 2/3/4 voies 90°
08. Connexion Pal 38 au Pal 82
09. Connexion à 2/3 voies 120°
10. Bureau avec retour
11. Meuble suspendu
12. Étagère

### IT

Pal 38 è un sistema di pareti modulari per ufficio che rappresenta una soluzione veloce e versatile per la suddivisione degli spazi lavorativi, offrendo un equilibrio perfetto tra funzionalità ed estetica.

Pal 38 è stata progettata con particolare attenzione alla praticità e al design contemporaneo, diventando un elemento distintivo all'interno degli ambienti ufficio che garantisce flessibilità e adattabilità.

Disponibile in 4 altezze differenti (74-110-148-185 cm) e in 5 larghezze (60-80-100-120-160 cm) assicura una separazione efficace tra le diverse aree senza compromettere lo stile complessivo dell'ambiente. La sua modularità offre una facile personalizzazione consentendo di adattare le dimensioni e la disposizione in base alle esigenze specifiche dello spazio.

Ciò che rende Pal 38 un prodotto vincente è la sua capacità di integrarsi con il layout dell'ufficio, fornendo la possibilità di agganciare scrivanie direttamente alla struttura. Questo permette di ottimizzare lo spazio disponibile, creando un ambiente di lavoro fluido ed efficiente. Le scrivanie possono essere agganciate sia frontalmente che di lato garantendo una disposizione ottimale per gli utenti.

Inoltre, la possibilità di accessorizzare Pal 38 con mensole e contenitori appesi, offre una soluzione completa per l'organizzazione dello spazio di lavoro.

Pal 38 è disponibile in melaminico e rivestita in tessuto dando la possibilità di personalizzare lo stile dell'ufficio. Inoltre, la versione puntinabile consente di appendere appunti e foto, aggiungendo un tocco personalizzato alla propria postazione.

### EN

Pal 38 is a modular office partition system that provides a quick and versatile solution for dividing office space, offering a perfect balance between functionality and aesthetics.

Pal 38 has been designed with a focus on practicality and contemporary design, becoming a distinctive element within office environments that guarantees flexibility and adaptability.

Available in 4 different heights (74-110-148-185 cm) and 5 widths (60-80-100-120-160 cm) it ensures an efficient division of different spaces without compromising the overall style of the room. Its modularity ensures easy customisation by allowing the dimensions and layout to be adapted to the specific needs of the space.

What makes Pal 38 a winning product is its ability to integrate with the surrounding office layout by allowing desks to be attached directly to its structure. This optimises the available space, thereby creating a fluid and efficient working environment. Desks can be attached either from the front or from the side, ensuring an optimal layout for its users.

Additionally, Pal 38 can be accessorized with shelves and hanging storage units, offering a complete solution for workspace organisation.

Pal 38 is available in a variety of finishes, including melamine and fabric upholstery, which allow customisation of the office style. The pinnable version allows you to hang notes and photos on it, adding a personal touch to your workstation.

### FR

Pal 38 est un système modulaire de cloisons de séparation pour bureau qui représente la solution rapide et versatile pour la subdivision des espaces de travail, offrant un équilibre parfait entre fonctionnalité et esthétique.

Pal 38 a été conçu avec une particulière attention sur la praticité et le design contemporain, devenant un élément distinctif dans les environnements de bureau qui offre flexibilité et adaptabilité.

Disponibile en 4 hauteurs différentes (74-110-148-185 cm) et en 5 longueurs (60-80-100-120-160 cm), assurant une séparation efficace entre les différentes zones sans compromettre le style général de l'espace. Sa modularité permet une personnalisation aisée permettant d'adapter les dimensions et la disposition aux besoins spécifiques de l'espace.

Ce qui rend Pal 38 un produit vainqueur est sa capacité d'intégration à l'agencement du bureau, en offrant la possibilité de fixer les bureaux directement à la structure. Cela permet d'optimiser l'espace disponible, créant un environnement de travail fluide et efficace. Les bureaux peuvent être accrochés soit par l'avant, soit par le côté, ce qui garantit une disposition optimale pour les utilisateurs.

En outre, la possibilité d'accessoiriser Pal 38 avec des étagères et des contenants suspendus, offre une solution complète pour l'organisation de l'espace de travail.

Pal 38 est disponible en mélamine et revêtu en tissu, donnant ainsi la possibilité de personnaliser le style du bureau. De plus, la version punaisable permet d'y accrocher des photos, ajoutant ainsi une touche de personnalité à son poste de travail.

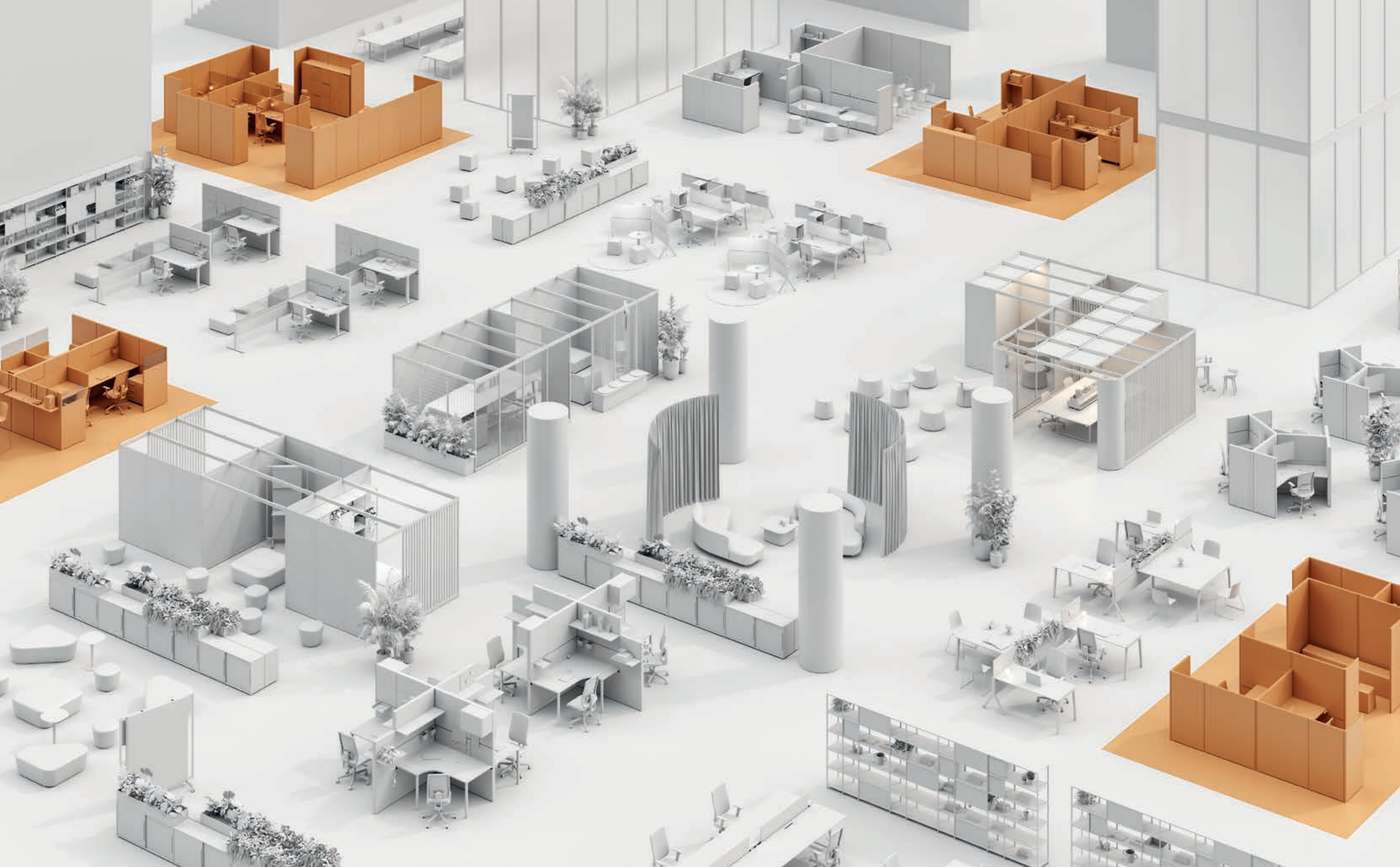

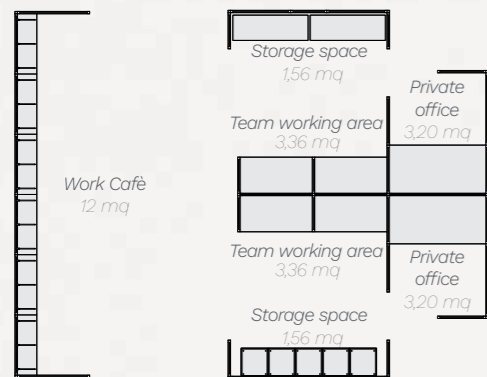

Paretina H. 185 cm  
H. 185 cm partition  
Cloisonette Ht. 185 cm

Armadi con ante scorrevoli in melaminico cemento.  
Concrete melamine cabinets with sliding doors.  
Armoires avec portes coulissantes en mélamine béton.

Paretina H. 148 cm con estensione in vetro.  
H. 148 cm partition with frameless glass.  
Cloisonette Ht. 148 cm avec cloison en verre.

## Comp.01

Questo esempio di composizione rappresenta una soluzione intelligente e flessibile per ambienti aziendali, unendo armoniosamente una zona operativa dedicata agli uffici con uno spazio break funzionale. Questo approccio mira a creare un ambiente di lavoro completo, dove la produttività si integra perfettamente con momenti di relax e socializzazione. Profili di finitura in metallo verniciato gofrato bianco RAL 9010. Pannelli di finitura rivestiti in tessuto Chili SOG6.

*This composition example represents an intelligent and flexible solution for corporate environments, harmoniously combining a dedicated office workspace with a functional break area. This concept aims to create a complete working environment, where productivity perfectly integrates with moments of relaxation and socialisation.*

*RAL 9010 white embossed painted metal finishing profiles. Finishing panels upholstered in Chili SOG6 fabric.*

*Cet exemple de composition représente une solution intelligente et flexible pour les environnements d'entreprise, combinant harmonieusement une zone de bureaux dédiée au travail avec une zone de pause. Cette approche vise à créer une ambiance de travail complète, où la productivité s'intègre parfaitement au moment de relaxation et de sociabilisation.*

*Profils de finition en métal peint gaufré blanc RAL 9010. Panneaux de finition revêtus de tissu Chili SOG6.*



Seduta operativa **Kiku White Fabric** con schienale e sedile rivestiti in tessuto Focus R9B2.  
**Kiku White Fabric** task chair with Focus R9B2 fabric upholstered backrest and seat.  
Siège bureau **Kiku White Fabric** avec dossier et assise revêtus en tissu Focus R9B2.

Mensola in melaminico bianco  
L. 100 cm P. 32 cm  
*White melamine shelf  
W. 39"3/8 D. 12"5/8*  
*Étagère en mélamine blanc  
L. 100 cm P. 32 cm*

Seduta multifunzione **Fior di Loto Plastic** con scocca e telaio a 4 gambe in polipropilene colore Cream.

*Multipurpose **Fior di Loto Plastic** chair with Cream coloured polypropylene unibody and 4-leg frame.*

*Chaise polyvalente **Fior di Loto Plastic** avec monocoque et bâti à 4 pieds en polypropylène couleur Cream.*

Divano a 2 posti **Stand by Light** rivestito in tessuto *Ecriture S4V1*.

*2-seater **Stand by Light** sofa upholstered in *Ecriture S4V1* fabric.*

*Canapé 2 places **Stand by Light** revêtu en tissu *Ecriture S4V1*.*



Pal 38 si adatta con facilità ad ogni esigenza, fornendo una soluzione esteticamente gradevole e funzionale per la progettazione degli spazi. Che si tratti di scrivanie indipendenti per un approccio più modulare o di scrivanie appese per ottimizzare lo spazio, Pal 38 offre una risposta completa e adattabile alle diverse esigenze lavorative.

*Pal 38 easily adapts to any need, providing an aesthetically pleasing and functional solution when planning a space layout. Whether it be free-standing desks for a more modular approach or hanging desks to optimise space, Pal 38 offers a complete and adaptable answer to different work requirements.*

*Pal 38 s'adapte avec facilité à chaque exigence, fournissant une solution esthétiquement plaisante et fonctionnelle pour la conception des espaces. Que ce soit pour des bureaux indépendants avec des modules ou des bureaux suspendus pour optimiser l'espace, Pal 38 offre une réponse complète et adaptée aux différentes exigences de travail.*



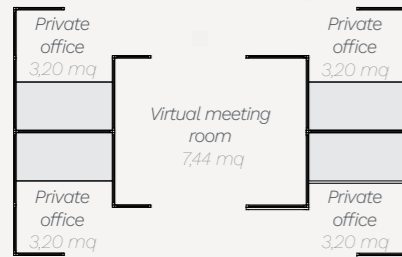

Paretina H. 185 cm  
H. 185 cm partition  
Cloisonette Ht. 185 cm

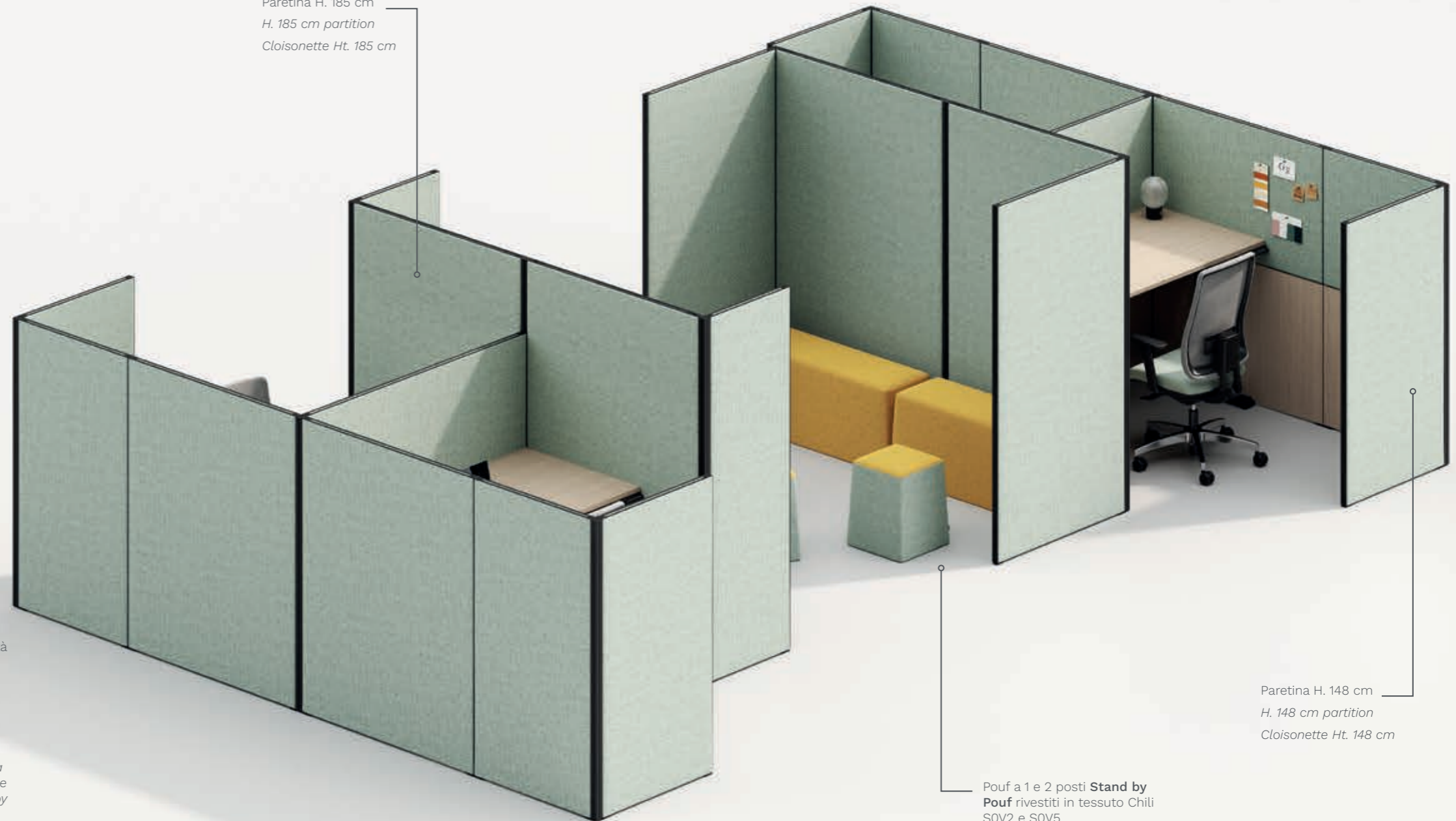

Paretina H. 148 cm  
H. 148 cm partition  
Cloisonette Ht. 148 cm

Pouf a 1 e 2 posti **Stand by Pouf** rivestiti in tessuto Chili SOV2 e SOV5.

1- and 2-seater poufs **Stand by Pouf** upholstered in Chili SOV2 and SOV5 fabric.

Pouf à 1 et 2 places **Stand by Pouf** revêtus en tissu Chili SOV2 et SOV5.

## Comp.02

Questa soluzione consente la creazione di postazioni di lavoro private che integrano zone per formazioni o meeting virtuali. Questa disposizione offre la privacy necessaria per concentrarsi sulle attività lavorative, garantendo un ambiente professionale. Contemporaneamente, è possibile inserire una zona dedicata ad attività complementari in cui le persone possono godere di un ambiente multifunzionale che promuove la creatività e l'apprendimento. Profili di finitura in metallo verniciato goffrato nero RAL 9005. Pannelli di finitura rivestiti in tessuto Chili SOV5.

*This solution allows to create private workstations that incorporate virtual training or meeting areas. This concept provides the necessary privacy required to concentrate on work activities, while guaranteeing a professional and dedicated environment. At the same time, it is possible to include an area for complementary activities, where people can enjoy a multipurpose environment that promotes creativity and learning. RAL 9005 black embossed painted metal finishing profiles. Finishing panels upholstered in Chili SOV5 fabric.*

*Cette solution permet la création de postes de travail privés qui intègrent des zones pour formation ou meeting virtuel. Cet aménagement offre la privacy nécessaire pour se concentrer sur les activités de travail, tout en garantissant un environnement adapté et professionnel. Contemporainement, il est possible d'insérer une zone dédiée aux activités complémentaires dans laquelle les personnes peuvent profiter d'une ambiance multifonctionnelle qui favorise la créativité et l'apprentissage. Profils de finitions en métal verni gaufré noir RAL 9005. Panneaux de finition revêtus en tissu Chili SOV5.*



Libreria **Phylo** con modulo TV.  
Ripiani in melaminico rovere e  
struttura in metallo verniciato  
goffrato nero RAL 9005.

*Phylo* bookcase with TV  
module. Oak melamine shelves  
and RAL 9005 black embossed  
painted frame.

*Bibliothèque Phylo* avec module  
porte TV. Étagères en mélamine  
chêne et structure en métal  
peint gaufré noir RAL 9005.

Seduta operativa **Denzel** con  
schienale in rete Spin S1G0 e  
seduta in tessuto Chili SOV5.

*Denzel* task chair with Spin  
S1G0 mesh backrest and Chili  
SOV5 fabric upholstered seat.

Siège bureau **Denzel** avec  
dossier en résille Spin S1G0  
et assise revêtu en tissu Chili  
SOV5.



La possibilità di poter scegliere pannelli  
puntinabili offre un metodo visivamente  
intuitivo per tenere traccia di impegni,  
scadenze ed informazioni importanti.  
Essendo direttamente a portata di sguardo,  
si riesce a mantenere il focus sulle priorità  
senza dover cercare tra fogli sparsi.

*The possibility to opt for pinnable panels  
offers a visually intuitive way to keep track of  
tasks, deadlines and important information.  
By being right in your sight, it allows to keep  
the focus on priorities without having to  
search through scattered paper sheets.*

*La possibilité de pouvoir choisir les  
panneaux punaisables offre une méthode  
visuellement intuitive pour tenir un suivi de  
ses engagements, leurs échéances et des  
informations importantes. Étant directement  
à portée de vue, ils permettent de maintenir  
le focus sur les priorités sans devoir chercher  
entre diverses feuilles.*

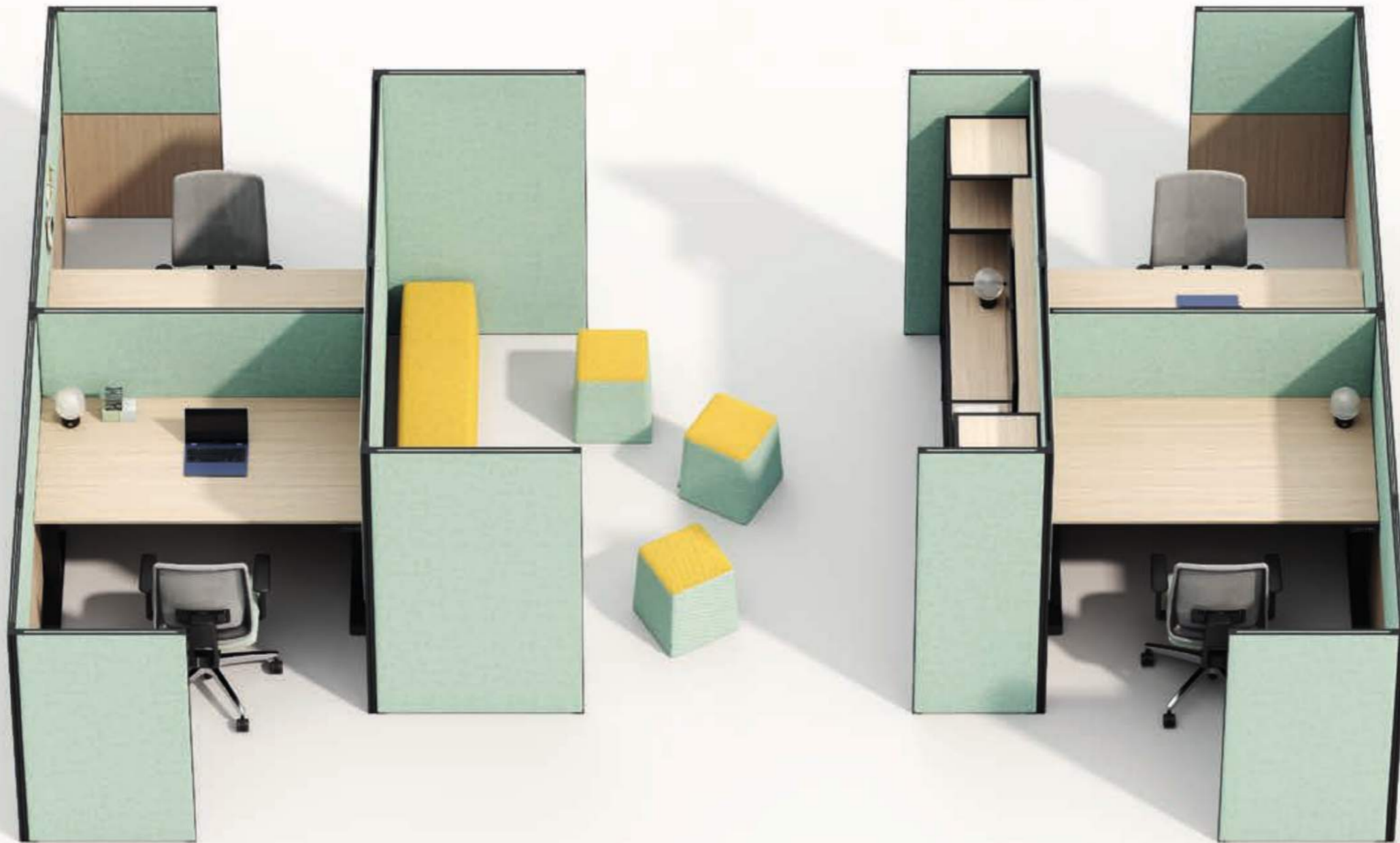

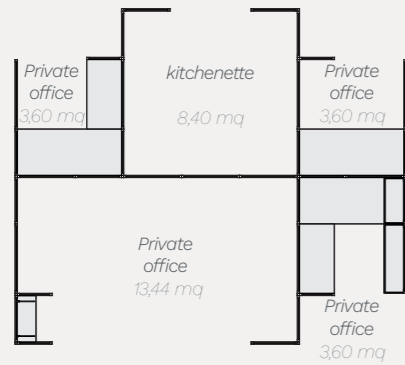

## Comp.03

Questa soluzione prevede un layout dinamico e funzionale con 3 uffici privati per garantire uno spazio riservato alle attività che richiedono concentrazione individuale; una zona collaborazione semiaperta e una zona cucinetta delimitata da paretine Pal 38 più alte per creare un ambiente accogliente e intimo che consente ai dipendenti di ricaricare le energie e socializzare in uno spazio più riservato.

Profili di finitura in metallo verniciato goffrato bianco RAL 9010.  
Pannelli di finitura rivestiti in tessuto Chili SOV6.

*This solution provides a dynamic and functional layout, consisting of 3 separate offices that ensure a private space for activities that require individual concentration; a semi-open collaboration area and a kitchenette area, delimited by higher Pal 38 partitions to create a cosy and intimate environment where employees can recharge their batteries and socialise in a more private setting.*

*RAL 9010 white embossed painted metal finishing profiles.  
Finishing panels upholstered in Chili SOV6 fabric.*

*Cette solution prévoit un layout dynamique et fonctionnel avec trois bureaux privés pour garantir un espace réservé aux activités qui requièrent une concentration individuelle; une zone collaborative semi-ouverte et une zone kitchenette délimitée des cloisonettes Pal 38 plus hautes pour créer une ambiance accueillante et intime, qui permet aux employés de recharger leurs énergies et sociabiliser dans une atmosphère plus réservée.*

*Profils de finitions en métal verni gaufré blanc RAL 9010.  
Panneaux de finition revêtus en tissu Chili SOV6.*



Paretina H. 185 cm  
H. 185 cm partition  
Cloisonette Ht. 185 cm

Paretina H. 148 cm  
H. 148 cm partition  
Cloisonette Ht. 148 cm

Pensili in melaminico  
cemento con anta a ribalta.  
Concrete melamine hanging  
units with flap door.  
Meubles suspendus en  
mélamine béton avec porte  
à rabats.

Tavolo riunione **Be.1** con modulo Library. Piano in melaminico bianco e struttura in metallo verniciato goffrato Verde Grigiastro RAL 7009.

**Be.1** meeting table with Library module. White melamine top and RAL 7009 Green Grey embossed painted metal structure.

Table réunion **Be.1** avec module Library. Plateau en mélamine blanche et structure verni gaufré Gris Verdâtre RAL 7009.

Seduta operativa **Takk White Fabric** con schienale in rete Polo RPBI rivestito frontalmente in tessuto King Flex XFV1. Sedile rivestito in tessuto King Flex XFV1.

**Takk White Fabric** task chair with Polo RPBI mesh backrest covered in King Flex XFV1 fabric at the front. King Flex XFV1 fabric upholstered seat.

Siège bureau **Takk White Fabric** avec dossier en résille Polo RPBI revêtu sur le devant en tissu King Flex XFV1. Assise revêtu en tissu King Flex XFV1.



Pouf 2 posti **Radar** rivestiti in tessuto Remix 3 RIYE.  
Tavolini **Radar** H. 55 cm con piano rettangolare e quadrato laccato opaco nero e struttura in metallo verniciato goffrato nero RAL 9005.

*2-seater **Radar** pouf upholstered in Remix 3 RIYE fabric.*

***Radar** side tables with rectangular and square matt black lacquered top and RAL 9005 black embossed painted metal structure.*

*Pouf 2 places **Radar** revêtu en tissu Remix 3 RIYE.*

*Tables basses **Radar** avec plateau rectangulaire et carré laqué noir mat et piètement en métal verni gaufré noir RAL 9005.*



L'area break è uno spazio cruciale in ogni ufficio poiché svolge un ruolo fondamentale nel favorire il benessere dei dipendenti e, di conseguenza, contribuisce a migliorare la produttività complessiva.

Allestire una zona break con apparecchiature essenziali, tavolini e comodi posti per sedersi aiuta a mantenere un ambiente lavorativo dinamico, equilibrato e produttivo nel lungo termine.

*The break area is a crucial element in any office as it plays a key role in promoting employee well-being and, consequently, improving overall productivity.*

*Setting up a break area with essential equipment, coffee tables and comfortable seating helps to maintain a dynamic, balanced and productive working environment in the long term.*

La zone break est un espace crucial dans chaque bureau, car elle joue un rôle fondamental dans la promotion du bien-être des employés et contribue par conséquent à améliorer la productivité.

L'aménagement d'une zone break avec des équipements essentiels, des tables et des chaises confortables contribue à maintenir un environnement de travail dynamique, équilibré et productif à long terme.



# Pal 38

## PANNELLI DI FINITURA | FINISHING PANELS | PANNEAUX DE FINITIONS



Pannello in melaminico  
*Melamine panel*  
*Panneau en mélamine*



Pannello rivestito in tessuto  
*Fabric upholstered panel*  
*Panneau revêtu en tissu*



Pannello melaminico/tessuto  
*Melamine/fabric panel*  
*Panneau en mélamine/tissu*



Estensione in vetro  
*Frameless glass*  
*Écran en verre*

## CONNESSIONI | CONNECTIONS | CONNEXIONS

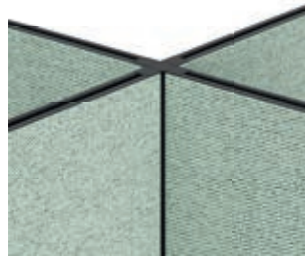

Connessione a 2/3/4 vie a 90°  
*90° 2- 3- 4-way connection*  
*Connexion à 2/3/4 voies 90°*

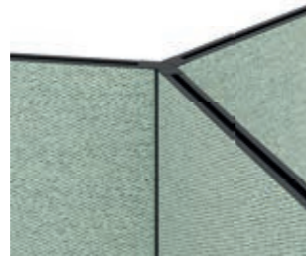

Connessione a 2/3 vie a 120°  
*120° 2- 3-way connection*  
*Connexion à 2/3 voies 120°*

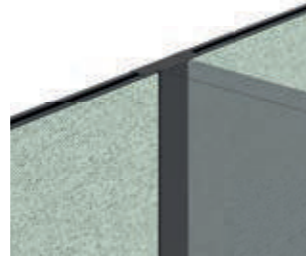

Connessione Pal 38 a Pal 82  
*Pal 38 to Pal 82 connection*  
*Connexion Pal 38 à Pal 82*

## BASE | BASE | PIED



Base autoportante  
*Freestanding base*  
*Pied auto-portant*

## SCRIVANIA | DESK | BUREAU



Scrivania agganciata sui lati  
*Desk hooked on the sides*  
*Bureau accroché sur les côtés*



Scrivania indipendente  
*Freestanding desk*  
*Bureau indépendant*

## ACCESSORI | ACCESSORIES | ACCESSOIRES



Mensola  
*Shelf*  
*Étagère*



Pensile con anta a ribalta  
*Hanging units with flap door*  
*Meuble suspendu avec porte à rabats*



Pensile a giorno  
*Open hanging unit*  
*Niche ouverte suspendu*



Pensile a giorno a 2 vani  
*Open hanging unit with 2 compartments*  
*Niche ouverte suspendu avec 2 compartiments*

# Pal 82

Design: S.I. Design

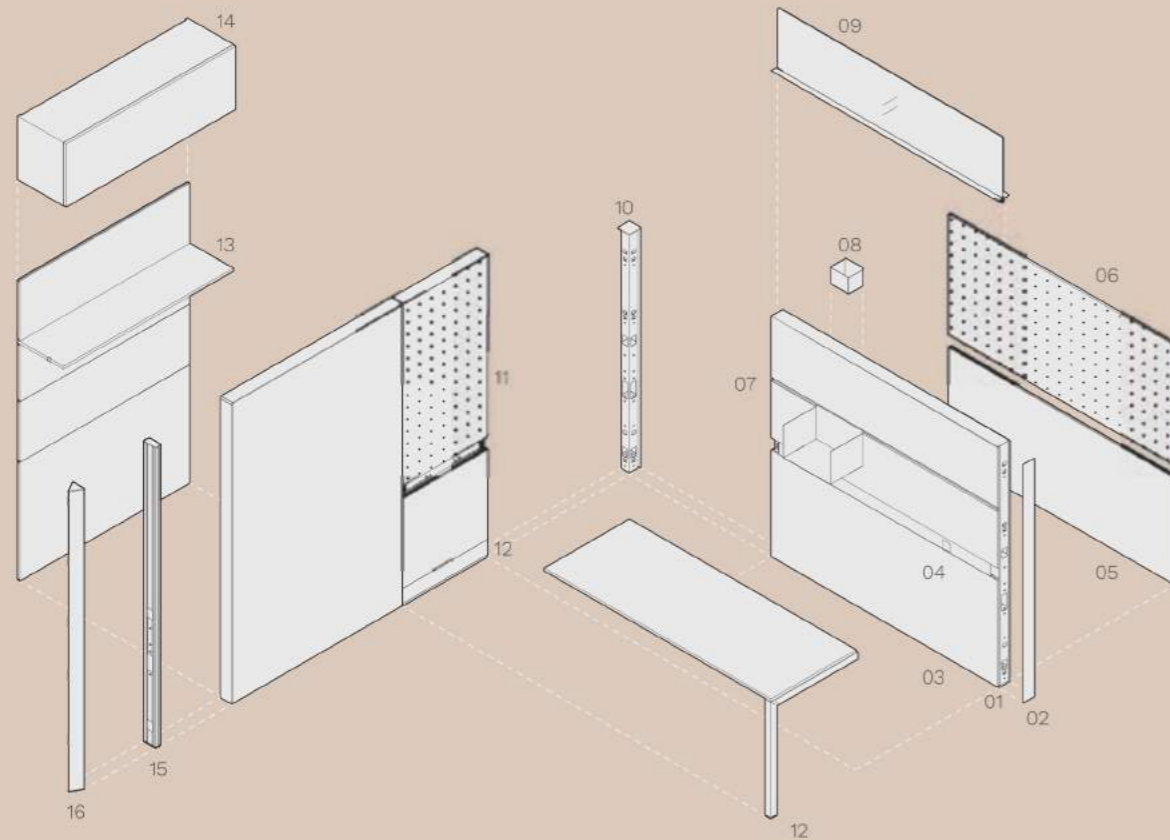

## LEGENDA

### IT

01. Telaio in metallo
02. Profilo di finitura in metallo
03. Pal 82 predisposta per aggancio frontale scrivania
04. Carter per sottopiano
05. Pannello di finitura in melaminico
06. Pannello di finitura in tessuto
07. Barra reggiaccessori
08. Accessori
09. Estensione in vetro
10. Connessione a 2/3/4 vie a 90°
11. Pal 82 predisposta per aggancio laterale scrivania
12. Zoccolo con carter per elettrificazione
13. Mensola
14. Pensile con anta a ribalta
15. Connessione Pal 82 a Pal 38
16. Connessione a 2/3 vie a 120°

### EN

01. Metal frame
02. Metal finishing profile
03. Pal 82 arranged for front desk hooking
04. Under top carter
05. Melamine finishing panel
06. Fabric upholstered panel
07. Accessory bar
08. Accessories
09. Frameless glass
10. 90° 2- 3- 4-way connection
11. Pal 82 arranged for side desk hooking
12. Baseboard with electrification flap
13. Shelf
14. Hanging unit with flap door
15. Pal 82 to Pal 38 connection
16. 120° 2- 3-way connection

### FR

01. Châssis en métal
02. Profil de finition en métal
03. Pal 82 prédisposée pour accrochage bureau frontal
04. Carter sous-plateau
05. Panneau de finition en mélamine
06. Panneau de finition revêtu en tissu
07. Barre porte-accessoires
08. Accessoires
09. Écran en verre
10. Connexion à 2/3/4 voies 90°
11. Pal 82 prédisposée pour accrochage bureau latéral
12. Plinthe avec carter pour électrification
13. Étagère
14. Meuble suspendu avec porte à rabats
15. Connexion Pal 82 à Pal 38
16. Connexion à 2/3 voies 120°

### IT

La parete modulare Pal 82 è un elemento chiave per la progettazione dei grandi openspace, che non solo offre una soluzione pratica per la divisione dell'ambiente, ma integra una serie di funzionalità che la rendono un elemento fondamentale per la creazione di uno spazio di lavoro moderno, organizzato ed esteticamente apprezzabile.

Una delle caratteristiche principali di Pal 82 è la sua capacità di nascondere elegantemente i cablaggi al suo interno. Questa sua peculiarità non solo contribuisce a mantenere un aspetto ordinato e professionale nell'ambiente di lavoro, ma offre anche una gestione pratica dei cavi elettrici, riducendo l'ingombro visivo.

Un elemento distintivo di questa parete è la capacità di supportare la funzionalità lavorativa con la possibilità di attaccare scrivanie, banchi o tavoli riunione direttamente alla struttura, creando postazioni di lavoro integrate ed ergonomicamente ottimizzate.

Disponibile in 3 altezze (110-148-185 cm) e in 5 larghezze (60-80-100-120-160 cm), Pal 82 può essere adattata alle esigenze specifiche dello spazio, consentendo una flessibilità nella suddivisione degli ambienti.

La sua versatilità si estende ulteriormente attraverso la possibilità di completarla con pensili appesi a giorno o chiusi, vaschette portaoggetti e mensole offrendo soluzioni di archiviazione integrate che ottimizzano l'utilizzo dello spazio.

Pal 82 è disponibile in melaminico, rivestita in tessuto, quest'ultima anche in versione puntinabile e può essere integrata con lavagne per annotazioni istantanee o per creare delle vere e proprie zone di formazione o brainstorming.

### EN

The Pal 82 modular partition wall is a key element when designing large open-plan spaces. Not only does it offer a practical solution for dividing rooms, but it also integrates a range of functionalities that make it a crucial element in the creation of a modern, organised and aesthetically pleasing workspace.

One of the main features of Pal 82 is its ability to elegantly conceal the wiring inside its structure. This feature not only contributes to maintaining a tidy and professional workspace, but also offers practical cable management by reducing visual clutter.

A distinctive feature of this partition is its ability to support work functionality by allowing desks, benches or meeting tables to be attached directly to the structure, creating integrated and ergonomically optimised workstations.

Available in 3 heights (110-148-185 cm) and 5 widths (60-80-100-120-160 cm), Pal 82 can be adapted to the specific needs of the space, allowing for a flexible space division.

Its versatility can be further enhanced by hanging, open or closed units, storage trays and shelves, thereby providing integrated storage solutions that optimise the use of space.

Pal 82 is available in melamine and upholstered in fabric, the latter also available in a pinnable version, but can also be integrated with blackboards for quick note-taking or to create real training or brainstorming areas.

### FR

La cloison modulaire Pal 82 est un élément clé pour la conception des grands openspaces, qui offre non seulement une solution pratique pour la division de l'environnement, mais intègre également une série de fonctionnalités qui font d'elle un élément fondamental pour la création d'un espace de travail moderne, organisé et esthétiquement appréciable.

Une des caractéristiques principales de Pal 82 est sa capacité à renfermer élégamment les câbles à l'intérieur. Cette caractéristique contribue non seulement à maintenir un aspect ordonné et professionnel dans l'environnement de travail, mais elle offre aussi une gestion pratique des câbles électriques, réduisant l'encombrement visuel.

Un élément distinctif de cette paroi est sa capacité à soutenir la productivité du travail grâce à la possibilité de fixer des bureaux, des bureaux doubles ou des tables de réunion directement à la structure, créant ainsi des postes de travail intégrés et ergonomiquement optimisés.

Disponibile in 3 hauteurs (110-148-185 cm) et en 5 longueurs (60-80-100-120-160 cm), Pal 82 peut s'adapter aux exigences spécifiques de l'espace, permettant une flexibilité dans la subdivision des environnements.

Sa versatilité s'étend d'autant plus à travers la possibilité de la compléter avec des armoires suspendues, ouvertes ou fermées, des conteneurs à porte-objets et des étagères offrant des solutions d'archivage intégrées qui optimisent l'utilisation des espaces.

Pal 82 est disponible en mélamine, revêtu en tissu, avec également la possibilité de l'avoir en version punaisable, mais intègre également des tableaux blancs pour annotation instantanée ou pour créer de véritables zones de formation ou de brainstorming.

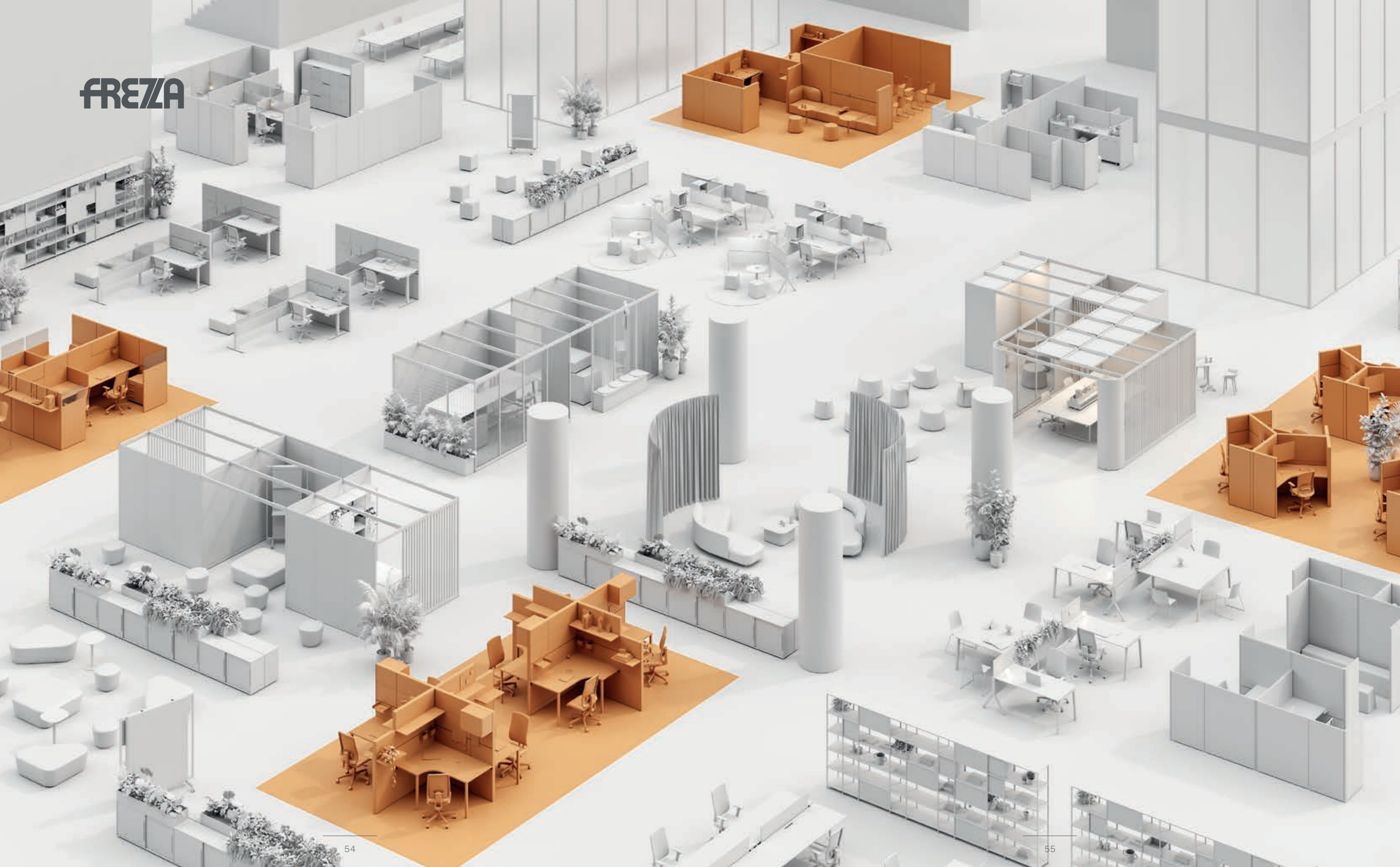

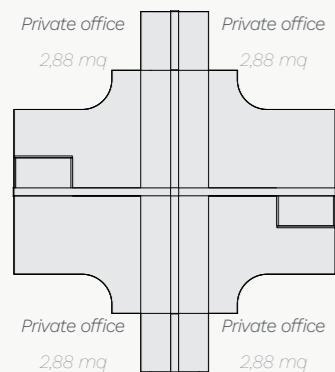

# Comp.01

La disposizione a croce consente di ottimizzare lo spazio con una chiara e distinta suddivisione degli ambienti, riuscendo ad ottenere quattro postazioni di lavoro funzionali in cui ciascun utente ha il proprio angolo di lavoro dedicato. Questa disposizione consente di avere, per ogni scrivania, due pareti da poter configurare in modo personalizzato con lavagne, pensili, mensole ed accessori per poter organizzare al meglio il proprio spazio di lavoro.

Profili di finitura in metallo verniciato goffrato nero RAL 9005.

Pannelli di finitura in melaminico cemento e rivestiti in tessuto Chili SOV2.

*The cross-shaped layout makes it possible to optimise space through a clear and distinct room division, achieving four functional workstations where each user has his or her own dedicated work corner.*

*This configurations allows each desk to have two walls that can be individually configured with whiteboards, hanging units, shelves and accessories so that each user can organise their own space according to their needs.*

*RAL 9005 black embossed painted metal finishing profiles. Finishing panels in concrete melamine and upholstered in Chili SOV2 fabric.*

*La disposition en croix permet d'optimiser l'environnement avec une claire et distincte subdivision des espaces, permettant d'obtenir quatre postes de travail fonctionnels où chaque utilisateur dispose de son propre emplacement de travail dédié. Cette disposition permet d'avoir, pour chaque bureau, deux parois pouvant être configurées de manière personnalisée avec des tableaux blancs, des armoires suspendus, des étagères et des accessoires afin de pouvoir organiser son propre espace selon ses besoins spécifiques.*

*Profils de finitions en métal verni gaufré noir RAL 9005. Panneaux de finition revêtus de tissu Chili SOV2 et en mélamine béton.*



Pensile in melaminico cemento con anta a ribalta  
Concrete melamine hanging unit with flap door  
Meuble suspendu en mélamine béton avec porte à rabats

Seduta operativa **Denzel** con schienale in rete Spin S1G4 e seduta in tessuto Valencia SWM6.

*Denzel task chair with Spin S1G4 mesh backrest and Valencia SWM6 fabric upholstered seat.*

*Siège bureau **Denzel** avec dossier en résille Spin S1G4 et assise revêtu en tissu Valencia SWM6.*

Predisposizione per aggancio scrivania

*Equipped for desk attachment  
Équipement pour accrocher le bureau*



La possibilità di personalizzare ogni modulo Pal 82, contribuisce a creare un ambiente di lavoro armonioso, esaltando l'equilibrio tra materiali diversi che si completano a vicenda. Il tessuto aggiunge una nota soft al sistema che per sua natura è rigido e rigoroso.

Each Pal 82 module can be customised to create a harmonious working environment that enhances the balance between different types of materials that mutually complement each other. The fabric adds a soft touch to the system, which is rigid and rigorous by nature.

La possibilità di personalizzare ogni modulo Pal 82 contribuisce a creare un ambiente di lavoro armonioso, rafforzando l'equilibrio tra materiali diversi che si completano a vicenda. Il tessuto aggiunge una nota soft al sistema che per sua natura è rigido e rigoroso.

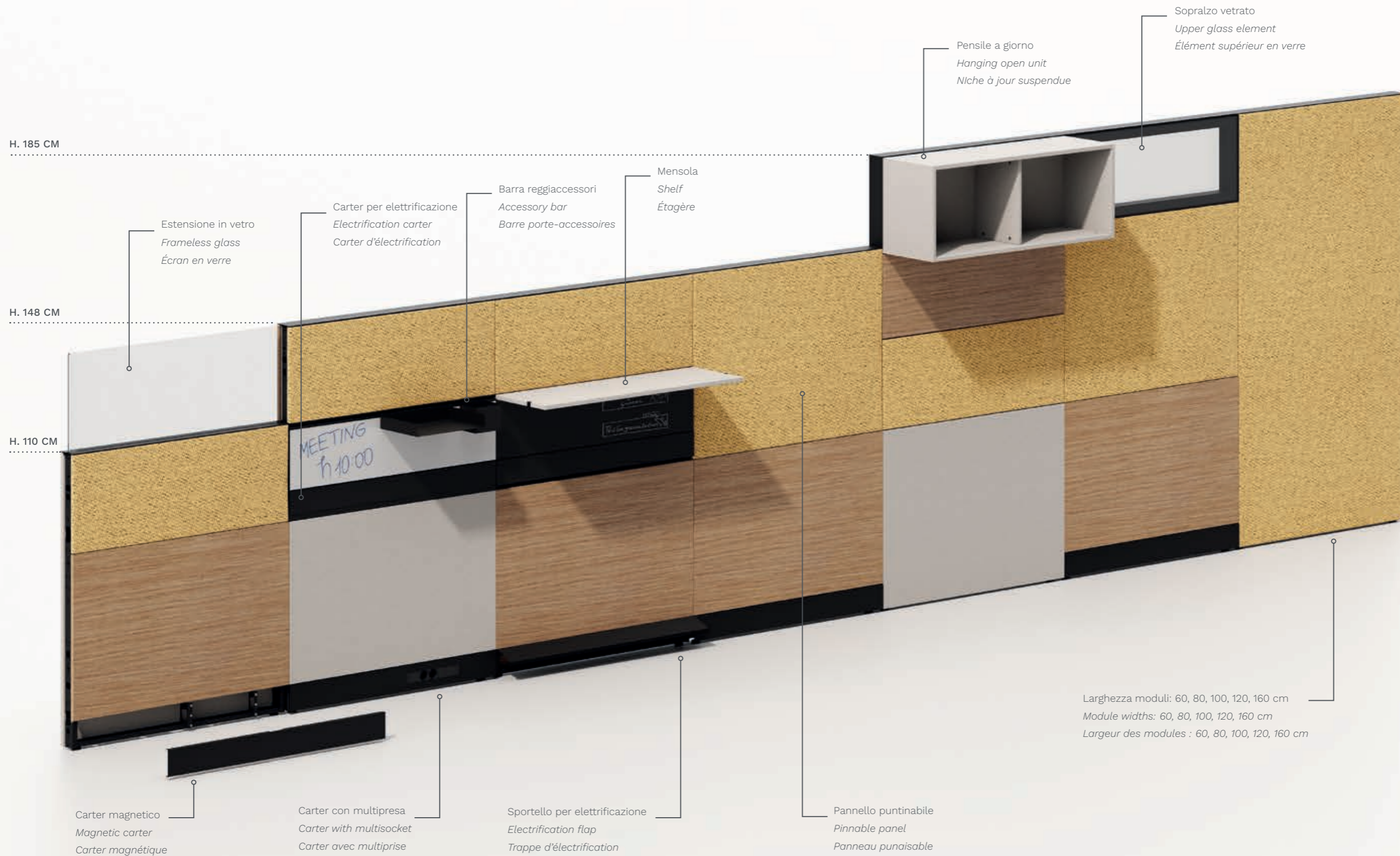

H. 185 CM

H. 148 CM

H. 110 CM

Estensione in vetro  
Frameless glass  
Écran en verre

Carter per elettrificazione  
Electrification carter  
Carter d'électrification

Barra reggiaccessori  
Accessory bar  
Barre porte-accessoires

Mensola  
Shelf  
Étagère

Pensile a giorno  
Hanging open unit  
Niche à jour suspendue

Sopralzo vetrato  
Upper glass element  
Élément supérieur en verre

MEETING  
h 10:00

Carter magnetico  
Magnetic carter  
Carter magnétique

Carter con multipresa  
Carter with multisocket  
Carter avec multiprise

Sportello per elettrificazione  
Electrification flap  
Trappe d'électrification

Pannello puntinabile  
Pinnable panel  
Panneau punaisable

Larghezza moduli: 60, 80, 100, 120, 160 cm  
Module widths: 60, 80, 100, 120, 160 cm  
Largeur des modules : 60, 80, 100, 120, 160 cm



Pal 82 si presenta come una soluzione altamente funzionale per l'organizzazione e la gestione dei cavi all'interno di un ambiente di lavoro. L'intero sistema è stato studiato per far scorrere agevolmente i cavi da un modulo all'altro, consentendo una connessione diretta tra le diverse postazioni di lavoro senza la necessità di cablaggi esterni o soluzioni aggiuntive.

*Pal 82 presents itself as a highly functional solution for organising and managing cables within a working environment.*

*The entire system is designed to easily run cables from one module to another, allowing direct connection between different workstations without requiring external cabling or additional solutions.*

*Pal 82 se présente comme une solution hautement fonctionnelle pour l'organisation et la gestion des câbles à l'intérieur d'un environnement de travail.*

*L'entièreté du système a été étudiée pour faire passer aisément les câbles d'un module à l'autre, permettant une connexion directe entre les différents postes de travail, sans avoir besoin de câbles externes ou de solutions additionnelles.*



## Comp.02

Questo layout esalta la capacità di Pal 82 di adattarsi alle molteplici esigenze di uno spazio d'ufficio moderno. La modularità, unita alle diverse altezze disponibili, consente di personalizzare l'ambiente per creare un luogo di lavoro funzionale, confortevole e stimolante. Postazioni di lavoro singole con scrivanie elevabili in altezza, uno spazio per il lavoro ibrido, una zona per il coworking e un'aula dedicata alla formazione con grandi lavagne che diventano un elemento chiave nella configurazione di Pal 82. Profili di finitura in metallo verniciato gofrato nero RAL 9005.

Pannelli di finitura rivestiti in tessuto Chili SOB9.

*This layout enhances Pal 82's ability to adapt to the multiple requirements of a modern office space. Modularity, combined with the various available heights, allows the environment to be customised to create a functional, comfortable and stimulating workplace. Individual workstations with height-adjustable desks, a hybrid workspace, a coworking area and a training room with large whiteboards become key elements in this Pal 82 configuration.*

*Black RAL 9005 embossed painted metal finishing profiles. Finishing panels upholstered in King Flex XFB2 fabric.*

*Ce layout renforce la capacité de Pal 82 à s'adapter aux multiples exigences d'un espaces de bureau moderne. La modularité, combinée aux diverses hauteurs disponibles, permet de personnaliser l'environnement pour créer un lieu de travail fonctionnel, confortable et stimulant. Des postes de travail individuels avec des bureaux réglables en hauteur, un espace pour le travail hybride, une zone pour le coworking et une salle dédiée aux formations avec des grands tableaux blancs qui deviennent des éléments clés de la configuration de Pal 82.*

*Profils de finitions en métal verni gaufré noir RAL 9005. Panneaux de finition revêtus en tissu King Flex XFB2.*



**Tavolo alto Pop Ace.**  
Piano in melaminico rovere e struttura in metallo nero RAL 9005.

**High table Pop Ace.**  
Oak melamine top and RAL 9005 black metal structure.

**Table haute Pop Ace.**  
Plateau en mélamine chêne et structure en métal noir RAL 9005.

**Sgabello Karl H. 75 cm**  
con seduta in rovere e telaio a 4 gambe in acciaio verniciato gofrato nero RAL 9005.

**H. 75 cm Karl stool** with natural oak seat and 4-leg RAL 9005 black embossed painted frame.

**Tabouret Karl Ht. 75 cm** avec assise en chêne naturel et bâti 4 pieds en métal peint gaufré noir RAL 9005.



Scrivania elevabile in altezza **Pop Ad** con piano in melaminico olmo chiaro e struttura in metallo nero.

*Height-adjustable **Pop Ad** desk with light elm melamine top and black metal structure.*

*Bureau **Pop Ad** réglable en hauteur avec plateau en mélamine orme clair et structure en métal noir.*

Lavagna nera  
Blackboard  
Tableau noir

Pouf **C1.8** Small rivestito in tessuto Ecriture S4M0 e S4R0.

***C1.8** Small pouf upholstered in S4M0 and S4R0 Ecriture fabric.*

*Pouf **C1.8** Small revêtu en tissu Ecriture S4M0 et S4R0.*

Divano modulare **Alplus Lounge** rivestito in tessuto Ecriture S4M0.

***Alplus Lounge** modular sofa upholstered in S4M0 Ecriture fabric.*

*Canapé modulaire **Alplus Lounge** revêtu en tissu Ecriture S4M0.*

Seduta **Yo Plastic** School con scocca in polipropilene colore Grigio Ghiaia L4G0 e telaio a slitta verniciato goffrato grigio ghiaia RAL 7032.

***Yo Plastic** School chair with L4G0 Pebble Grey coloured polypropylene unibody and RAL 7032 Pebble Grey embossed painted cantilever frame.*

*Chaise **Yo Plastic** School avec monocoque en polypropylène couleur Gris Cailloux L4G0 et piètement luge en métal verni gaufré Gris Cailloux RAL 7032.*



La natura dinamica del lavoro ha portato sempre più ad uno sviluppo di alternative creative alle tradizionali scrivanie. Lavorare in ambienti non convenzionali può essere tanto produttivo quanto lavorare in un ufficio classico.

Pal 82 offre il supporto necessario per la connessione e l'alimentazione dei propri device, consentendo così di essere operativi anche da un comodo divano.

*The dynamic nature of work has increasingly led to the development of creative alternatives to traditional desks. Working in unconventional environments can be just as productive as working in a classic office.*

*Pal 82 provides the necessary support for connecting and powering one's devices, thereby enabling one to be operative even from a comfortable sofa.*

*La nature dynamique du travail a de plus en plus conduit au développement d'alternatives créatives aux bureaux traditionnels. Travailler dans des environnements non conventionnels peut être aussi productif que travailler dans un bureau classique.*

*Pal 82 offre le support nécessaire pour la connexion et l'alimentation de vos device, permettant ainsi d'être opérationnel même depuis un confortable canapé.*



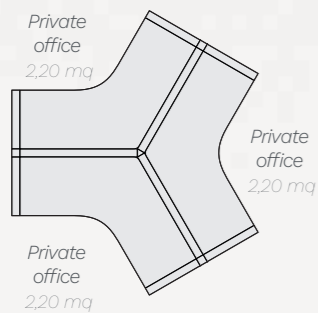

## Comp.03

Questa composizione sfrutta la connessione a 3 vie a 120° di Pal 82 per ottenere 3 postazioni di lavoro, ottimizzando al massimo lo spazio disponibile. Questa soluzione è particolarmente utile per i lavoratori nomadi che trascorrono solo alcune ore al giorno in ufficio. Grazie alla particolare forma del piano di lavoro, in poco spazio si ha la possibilità di posizionare il monitor ad una adeguata distanza per non affaticare gli occhi.

Profili di finitura in metallo verniciato goffrato bianco RAL 9010.

Pannelli di finitura rivestiti in tessuto King Flex XFM0.

*This composition takes advantage of the 3-way 120° connection of Pal 82 to obtain 3 workstations, thereby optimising the available space. This solution is particularly useful for nomad workers who only spend a few hours a day in the office. Thanks to the special shape of the desk top, even within a small space one can position the computer screen at an adequate distance to avoid eye fatigue.*

*RAL 9010 white embossed painted metal finishing profiles. Finishing panels upholstered in King Flex XFM0 fabric.*

*Cette composition exploite la connexion à trois axes de 120° du Pal 82 pour obtenir trois postes de travail, optimisant au maximum l'espace disponible. Cette solution est particulièrement utile pour les travailleurs nomades qui ne passent que quelques heures par jour au bureau. Grâce à la forme particulière du plan de travail, dans un espace réduit, vous avez la possibilité de positionner le moniteur à une distance adéquate pour ne pas fatiguer vos yeux.*

*Profiles de finitions en métal peint gaufré blanc RAL 9010. Panneaux de finition revêtus en tissu King Flex XFM0.*



Lavagna nera  
Blackboard  
Tableau noir

Seduta operativa **Takk White Fabric** con schienale in rete Polo RPBI rivestito frontalmente in tessuto Bondai TBGC. Sedile in tessuto Bondai TBGC.

***Takk White Fabric** task chair with Polo RPBI mesh backrest covered in Bondai TBGC fabric at the front. Bondai TBGC fabric upholstered seat.*

*Siège bureau **Takk White Fabric** avec dossier en résille Polo RPBI revêtu sur le devant en tissu Bondai TBGC. Assise revêtu en tissu Bondai TBGC.*

Barra reggiaccessori  
Accessory bar  
Barre porte-accessoires

Carter per elettrificazione  
Electrification carter  
Carter pour électrification



Ogni postazione di lavoro può essere accessoriata con braccetti portamonitor che diventano degli alleati in termini di ergonomia e benessere sul posto di lavoro. Grazie a questi, gli utenti possono personalizzare il set-up della postazione di lavoro in base alle proprie esigenze. Tutto questo contribuisce a ridurre la tensione sia visiva che sulle spalle.

*Each workstation can be equipped with monitor arms that become an ally in terms of workplace ergonomics and well-being. Thanks to these, users can customise their workstation setup to suit their needs, thereby contributing to a reduction in visual and shoulder strain.*

*Chaque position de travail peut être accessoirisée avec des bras porte-moniteur qui deviennent des alliés en termes d'ergonomie et bien-être sur le poste de travail. Grâce à ceux-ci, les utilisateurs peuvent personnaliser le setup du poste de travail sur base leurs propres exigences. Tout ceci contribue à réduire la fatigue visuelle et la fatigue des épaules.*



# Pal 38

## PANNELLI DI FINITURA | FINISHING PANELS | PANNEAUX DE FINITIONS

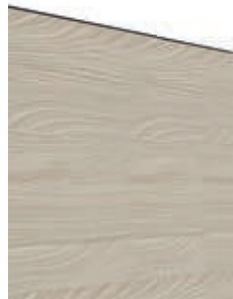

Pannello in melaminico  
*Melamine panel*  
*Panneau en mélamine*



Pannello rivestito in tessuto  
*Fabric upholstered panel*  
*Panneau revêtu en tissu*



Pannello puntinabile  
*Pinnable panel*  
*Panneau punaisable*



Estensione in vetro  
*Frameless glass*  
*Écran en verre*

## CONNESSIONI | CONNECTIONS | CONNEXIONS

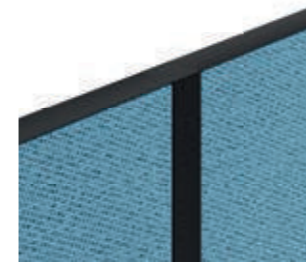

Connessione a 2 vie  
*2-way connection*  
*Connexion à 2 voies*

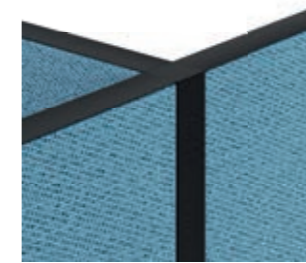

Connessione a 3 vie a 90°  
*90° 3-way connection*  
*Connexion à 3 voies 90°*

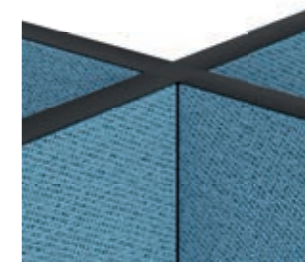

Connessione a 4 vie a 90°  
*90° 4-way connection*  
*Connexion à 4 voies 90°*

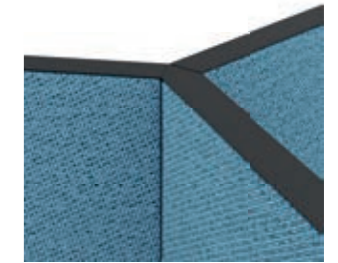

Connessione a 3 vie a 120°  
*120° 3-way connection*  
*Connexion à 3 voies 120°*



Lavagna bianca  
*Whiteboard*  
*Tableau blanc*



Lavagna nera  
*Blackboard*  
*Tableau noir*



Sopralzo vetrato  
*Upper glass element*  
*Élément supérieur en verre*

## ACCESSORI | ACCESSORIES | ACCESSOIRES



Barra reggiaccessori con accessori  
*Accessory bar with accessories*  
*Barre porte-accessoires avec accessoires*



Mensola  
*Shelf*  
*Étagère*

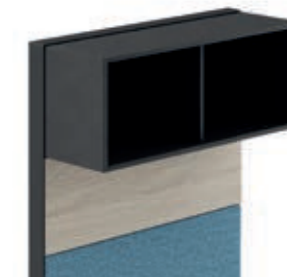

Pensile a giorno  
*Open hanging unit*  
*Niche à jour suspendue*



Pensile con anta a ribalta  
*Hanging unit with flap door*  
*Meuble suspendu avec porte à rabats*

## ZOCCOLO PER ELETTRIFICAZIONE | BASEBOARD FOR ELECTRIFICATION | PLINTHE POUR ÉLECTRIFICATION



Carter ad incastro  
*Interlocking carter*  
*Carter à encastrer*



Carter magnetico  
*Magnetic carter*  
*Carter magnétique*



Sportello per elettrificazione  
*Electrification flap*  
*Trappe d'électrification*

# Pal 82 - Pal 38

Design: S.I. Design

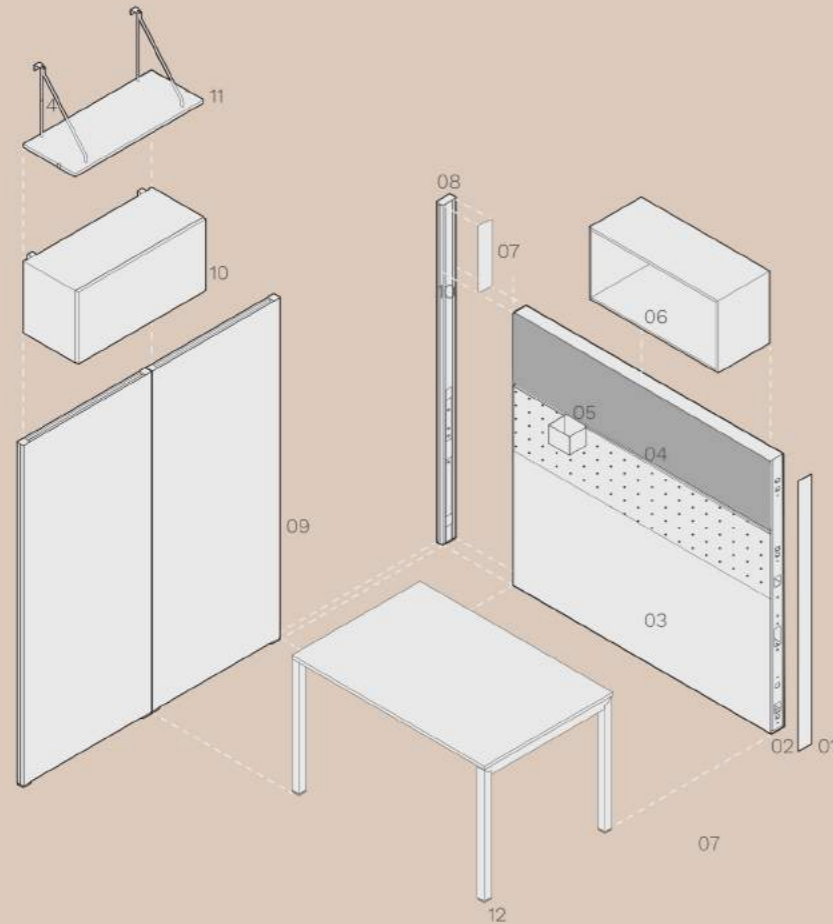

## LEGENDA

### IT

- 01. Profilo di finitura
- 02. Telaio in metallo
- 03. Modulo Pal 82 (Melaminico, tessuto, lavagna)
- 04. Barra reggiaccessori
- 05. Accessori
- 06. Pensile a giorno
- 07. Profilo di finitura per cambio quota
- 08. Connessione Pal 82 - Pal 38
- 09. Moduli Pal 38 (Melaminico)
- 10. Pensile con anta a ribalta
- 11. Mensola
- 12. Scrivania indipendente

### EN

- 01. Finishing profile
- 02. Metal frame
- 03. Pal 82 module (Melamine, fabric, blackboard)
- 04. Accessory bar
- 05. Accessories
- 06. Hanging open unit
- 07. Finishing profile for different height frame
- 08. Pal 82 to Pal 38 connection
- 09. Pal 38 modules (Melamine)
- 10. Hanging unit with flap door
- 11. Shelf
- 12. Freestanding desk

### FR

- 01. Profil de finition
- 02. Châssis en métal
- 03. Module Pal 82 (Mélamine, tissu, tableau noir)
- 04. Barre porte-accessoires
- 05. Accessoires
- 06. Niche à jour suspendue
- 07. Profil de finition pour structures de différentes hauteurs
- 08. Connexion Pal 82 à Pal 38
- 09. Modules Pal 38 (Mélamine)
- 10. Meuble suspendu avec porte à rabats
- 11. Étagère
- 12. Bureau

### IT

Pal 82 e Pal 38 sono state progettate in modo tale da integrarsi armoniosamente tra di loro, formando un sistema unificato di divisione dello spazio che sfrutta appieno le caratteristiche vincenti di entrambe.

Questa sinergia si traduce in una divisione degli ambienti capace di soddisfare le esigenze più complesse. La robustezza e funzionalità tecnica di Pal 82 si fondono con la leggerezza di Pal 38, creando un'atmosfera unica ed accattivante.

L'integrazione di queste due pareti offre una visione unificata e continua, senza compromettere la funzionalità.

La modularità di entrambe consente di adattare le dimensioni e le configurazioni in modo flessibile, garantendo che il sistema si presti perfettamente a qualsiasi layout progettuale.

Inoltre, la possibilità di collegare queste due pareti con connessioni angolari a 90°, 120° e 180° gradi, amplifica ulteriormente le opzioni di configurazione del prodotto consentendo la creazione di spazi dinamici e multifunzionali.

### EN

Pal 82 and Pal 38 have been designed to integrate harmoniously with each other, forming a single space dividing system that takes full advantage of the winning features of both.

This synergy translates into a room division that satisfies the most complex requirements. The robustness and technical functionality of Pal 82 blends with the lightness of Pal 38 to create a unique and appealing atmosphere.

The integration of these two partitions provides a unified and continuous vision without compromising functionality.

The high modularity of both products makes it possible to adapt both dimensions and configurations in a flexible way, ensuring that the system can fit perfectly into any design layout.

The partitions can additionally be connected between each other with 90°, 120° and 180° corner connections, further amplifying the product's versatility and allowing the creation of dynamic and multifunctional spaces.

### FR

Pal 82 et Pal 38 ont été conçus de manière à s'intégrer harmonieusement entre eux, formant un système unifié de division de l'espace qui tire pleinement parti des caractéristiques vainqueuses des deux.

Cette synergie se traduit par une division de l'espace capable de satisfaire les exigences les plus complexes. La robustesse et la fonctionnalité technique du Pal 82 se fondent avec l'élégance du Pal 38, créant une atmosphère unique et captivante.

L'intégration des deux parois offre une vision unique et continue, sans compromettre la fonctionnalité.

La modularité des deux permet d'adapter les dimensions en les configurant de manière flexible, garantissant une adaptation du système parfait à tout type de layout conceptuel.

De plus, la possibilité de relier ces deux parois avec des connexions angulaires de 90°, 120° et 180°, amplifie d'autant plus les options de configuration du produit, permettant la création d'espaces dynamiques et multifonctionnels.

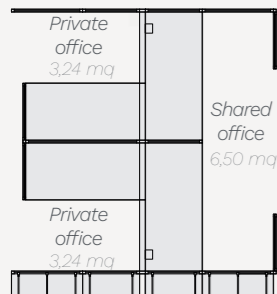

Paretina Pal 38  
Pal 38 partiotion  
Cloisonette Pal 38

Paretina Pal 82  
Pal 82 partiotion  
Cloisonette Pal 82

Mensole  
Shelves  
Étagères

# Hybrid

## Pal 82 - Pal 38

Questo layout prevede la fusione fra Pal 82 e Pal 38. Pal 82 viene utilizzata come asse primario per ospitare tutti i cablaggi. Grazie al suo spessore infatti è possibile incorporare al suo interno canalizzazioni, prese elettriche e altri elementi essenziali per la connettività. Pal 38, invece, in questo caso viene utilizzata per definire gli spazi che si snodano attorno a Pal 82, senza appesantire l'architettura complessiva.

Profili di finitura Pal 82 in metallo verniciato goffrato nero RAL 9005.  
Profili di finitura Pal 38 in metallo verniciato goffrato bianco RAL 9010.  
Pannelli di finitura in melaminico rovere e rivestiti in tessuto King Flex XFGC.

*This layout features a fusion between Pal 82 and Pal 38. Pal 82 is used as the primary axis to house all cabling. Thanks to its thickness, cable ducts, electrical sockets and other essential connectivity elements can be incorporated within its structure. Pal 38, on the other hand, is used to define the spaces around Pal 82, without weighing down the overall architecture. Black RAL 9005 embossed painted Pal 82's metal finishing profiles. White RAL 9010 embossed painted Pal 38's metal finishing profiles. Finishing panels in oak melamine and upholstered in King Flex XFGC fabric.*

*Ce layout prévoit la fixation entre Pal 82 et Pal 38. Pal 82 est utilisé comme étant l'axe principal pour accueillir tous les câblages. Grâce à son épaisseur, il est en effet possible d'incorporer à son intérieur des canaux, des prises électriques et d'autres éléments essentiels pour la connectivité. Pal 38, dans ce cas-ci, est quant à lui utilisé pour définir les espaces autour du Pal 82 sans alourdir l'ensemble de l'architecture.*

*Profils de finitions du Pal 82 en métal verni gaufré noir RAL 9005.  
Profils de finitions du Pal 38 en métal verni gaufré blanc RAL 9010.  
Panneaux de finition en métal chêne et revêtus en tissu King Flex XFGC.*

**Nomad Table Be.1** su ruote.  
Piano in melaminico bianco e  
struttura in metallo verniciato  
gofrato nero RAL 9005.

**Be.1 Nomad Table** on castors.  
White melamine top and RAL  
9005 black embossed painted  
structure.

**Nomad Table Be.1** sur  
roulettes. Plateau en mélamine  
blanc et structure en métal  
peint gaufré noir RAL 9005.

Seduta operativa **Denzel** con  
schienale in rete Spin S1G0 e  
seduta in tessuto Ecriture S4V3.

**Denzel** task chair with Spin  
S1G0 mesh backrest and  
Ecriture S4V3 fabric upholstered  
seat.

Siège bureau **Denzel** avec  
dossier en résille Spin S1G0 et  
assise revêtu en tissu Ecriture  
S4V3.

Sgabello **Yo Plastic** con  
monoscocca in polipropilene  
colore Rosso Tiziano L4R0.  
Telaio a slitta verniciato  
gofrato nero RAL 9005.

**Yo Plastic** stool with Titian Red  
L4R0 coloured polypropylene  
unibody.  
RAL 9005 black embossed  
painted cantilever frame.

Tabouret **Yo Plastic** avec  
monocoque en polypropylène  
couleur Rouge Titieu L4R0.  
Piètement luge en métal peint  
gaufré noir RAL 9005.



Ogni postazione può essere completata  
con mobili di servizio che, oltre ad offrire  
uno spazio di archiviazione supplementare,  
grazie al cuscino posto sopra di essi,  
possono diventare delle sedute occasionali  
per veloci confronti con i colleghi.

Each workstation can be completed  
with service units that, as well as offering  
additional storage space, can become  
occasional seats for quick discussions with  
colleagues by means of the cushion placed  
on top of them.

Chaque poste peut être complété avec des  
meubles de services qui, en plus d'offrir  
un espace de rangement supplémentaire,  
peuvent devenir des sièges occasionnels  
pour des discussions rapides entre collègues  
grâce aux coussins placés au-dessus.



# Pal Room

Design: S.I. Design

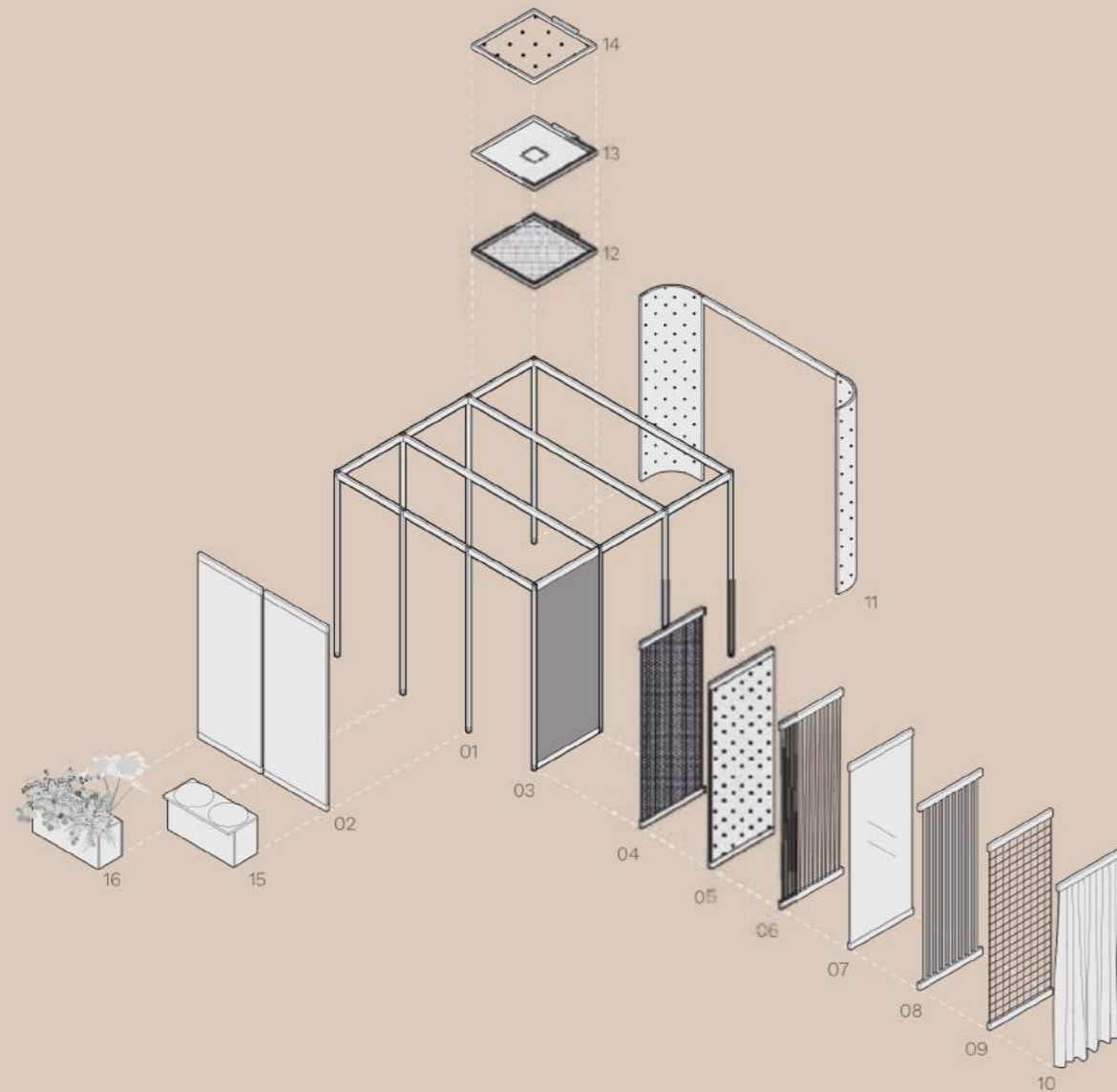

## LEGENDA

### IT

- 01. Struttura (montanti, traversi, travi longitudinali)
- 02. Pannello in melaminico
- 03. Pannello lavagna
- 04. Tenda fissa
- 05. Pannello rivestito in tessuto
- 06. Corde di juta
- 07. Vetro
- 08. Listelli in legno
- 09. Rete metallica
- 10. Tenda scorrevole
- 11. Angolo rivestito in tessuto
- 12. Controsoffitto rivestito in rete
- 13. Controsoffitto in melaminico (anche con LED)
- 14. Controsoffitto rivestito in tessuto
- 15. Panca 2 posti
- 16. Contenitore

### EN

- 01. Structure (upright, beam, longitudinal beam)
- 02. Melamine panel
- 03. Blackboard panel
- 04. Fixed curtain
- 05. Fabric upholstered panel
- 06. Jute ropes
- 07. Glass
- 08. Wooden slats
- 09. Wire mesh
- 10. Sliding curtain
- 11. Fabric upholstered corner
- 12. Mesh-covered false ceiling
- 13. Melamine false ceiling (with LED too)
- 14. Fabric-covered false ceiling
- 15. 2-seater bench
- 16. Container

### FR

- 01. Structure (montant, traverseé, poutre)
- 02. Panneau en mélamine
- 03. Panneau tableau noir
- 04. Rideau fixe
- 05. Panneau revêtu en tissu
- 06. Cordes de jute
- 07. Verre
- 08. Lattes en bois
- 09. Treillis métallique
- 10. Rideau coulissant
- 11. Angle revêtu en tissu
- 12. Plafond revêtu en résille
- 13. Plafond en mélamine (également avec LED)
- 14. Plafond revêtu en tissu
- 15. Banc 2 places
- 16. Conteneur

### IT

Pal Room ridefinisce l'ambiente lavorativo, introducendo la concezione di uno spazio dentro lo spazio. Questo sistema, simile ad una pergola moderna, si distingue per la sua versatilità e la capacità di definire spazi ibridi che si adattano alle esigenze dinamiche dell'ambiente professionale.

Pal Room consente di creare ambienti diversificati, trasformando le aree di lavoro in spazi polifunzionali. Gli ambienti ricavati attraverso Pal Room, offrono la possibilità di integrare zone operative, intervallate da salottini destinati al relax, zone break per pause rigeneranti e aree collaborative per incontri informali o brainstorming.

Una delle caratteristiche vincenti di Pal Room è la sua completa personalizzazione. Attraverso l'uso dei diversi pannelli di tamponamento è possibile adattare ogni stanza alle specifiche esigenze e al design desiderato. È possibile scegliere tra pannelli lavagna per idee e appunti, o momenti di formazione, pannelli in tessuto per un tocco di colore e una diversa esperienza tattile, pannelli in melaminico per creare ambienti più riservati e protetti da sguardi indiscreti, vetri, corde, tende e reti per una trasparenza dinamica.

Pal Room si adatta alle mutevoli esigenze dell'ufficio moderno, creando un'atmosfera accogliente e funzionale che favorisce la produttività e il benessere dei lavoratori.

### EN

Pal Room Room redefines the working environment by introducing the concept of a space within a space. This system, similar to a modern pergola, stands out for its versatility and its ability to define hybrid spaces that adapt to the dynamic needs of the professional environment.

Pal Room allows you to create diversified environments, transforming work areas into multipurpose spaces. The spaces that are created by using Pal Room allow to integrate operative areas with lounge areas for relaxation, coffee areas for a regenerative break and collaborative areas for informal meetings or brainstorming.

One of the winning features of Pal Room is its complete customisation. Through the use of different panels, each room can be adapted to the specific needs and to the desired design. One can choose between blackboard panels, which can be used for writing down ideas or for training sessions, fabric panels for a touch of colour and a different tactile experience, melamine panels to create a more private environment that is protected from curious eyes, and glass, ropes, curtains and wire mesh to create a dynamic transparency.

Pal Room adapts to the changing needs of the modern office, creating a cosy and functional atmosphere that promotes productivity and employee well-being.

### FR

Pal Room redéfinit l'environnement de travail, introduisant la connexion d'un espace dans un espace. Ce système, similaire à une pergola moderne, se distingue par sa versatilité et sa capacité à définir des espaces hybrides qui s'adaptent aux exigences dynamiques de l'environnement professionnel.

Pal Room permet de créer des environnements diversifiés, transformant les espaces de travail en espaces polyfonctionnels. Les espaces créés à travers Pal Room offrent la possibilité d'intégrer des zones opérationnelles, entrecoupées de salons destinés à la détente, des zones break pour des pauses régénérantes et des zones collaboratives pour des réunions informelles ou des séances de brainstorming.

Une des caractéristiques gagnantes de Pal Room est sa complète personnalisation. À travers l'usage des différents panneaux de fermeture, il est possible d'adapter chaque pièce aux spécifiques exigences et au design souhaité. Il est possible de choisir entre trois panneaux de tableaux pour les idées et les notes, ou moments de formations, des panneaux en tissu pour une touche de couleur et une expérience tactile différente, des panneaux en mélaminé pour créer des environnements plus privés et protégés des regards indiscrets, des vitres, des cordes, des rideaux et des filets pour une transparence dynamique.

Pal Room s'adapte aux multiples exigences des bureaux modernes, créant une atmosphère accueillante et fonctionnelle qui favorise la productivité et le bien-être des travailleurs.

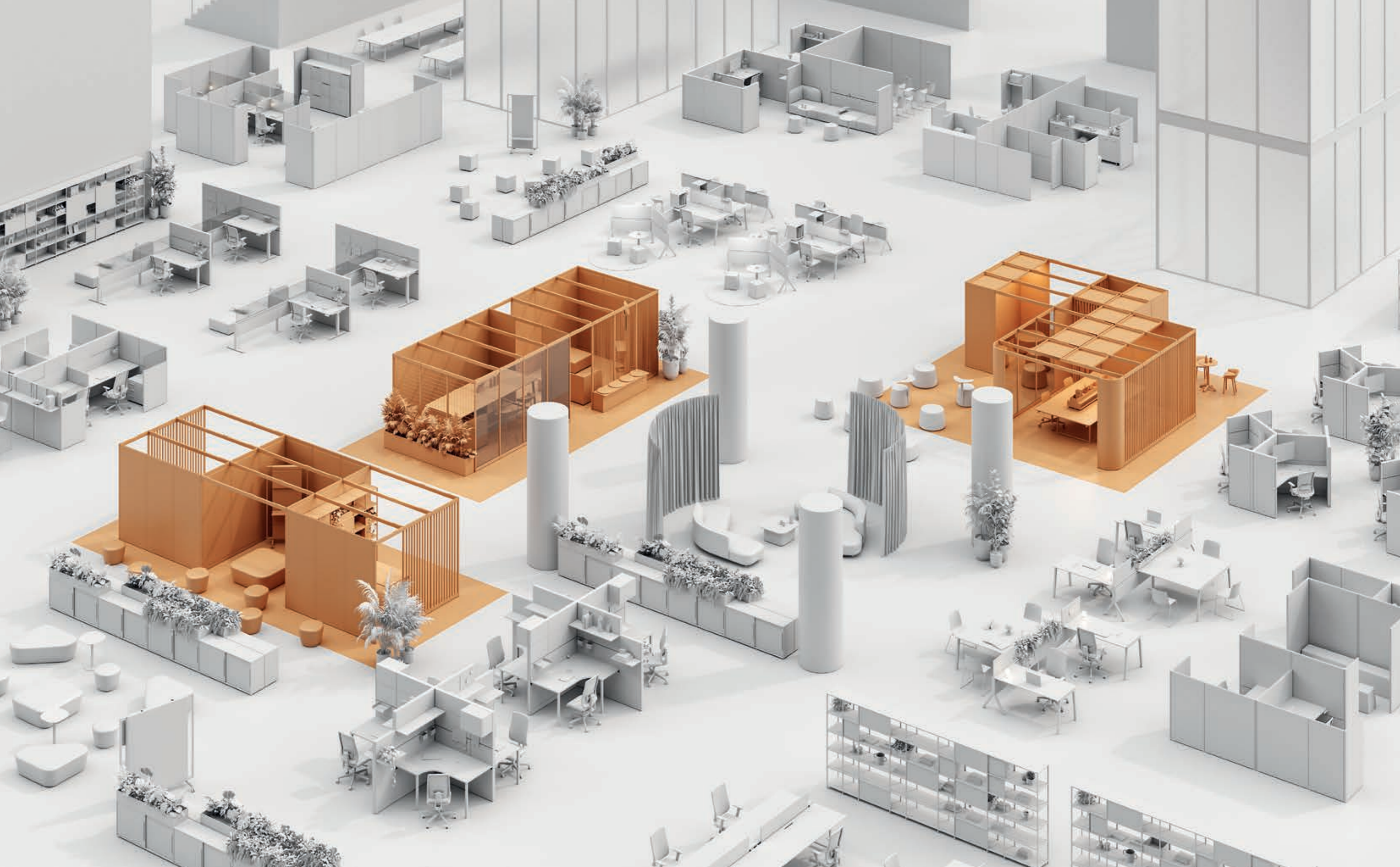

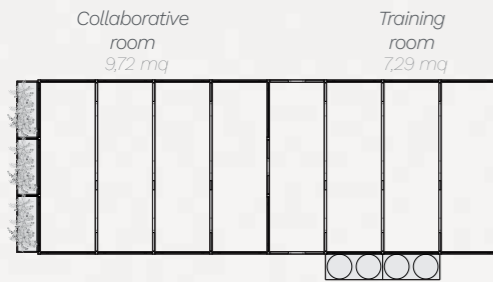

# Comp.01

Questa composizione architettonica è stata progettata con l'intento di offrire due ambienti distinti e funzionali. La stanza di sinistra è concepita come uno spazio luminoso, creato per favorire la condivisione di idee e il lavoro di gruppo, con lavagne a tutta altezza che offrono un'ampia superficie per esprimere concetti e schemi. La stanza di destra punta a fornire un ambiente più intimo e tranquillo, ideale per piccole riunioni o per la formazione. Struttura in metallo verniciata goffrata Rosso Tiziano RAL 050 50 60.

*This architectural composition creates two distinct and functional rooms. The room on the left is designed as a bright space conceived to encourage group work and exchange of ideas, with full-height whiteboards providing a large surface area for expressing concepts and diagrams. The right-hand room is intended as a more intimate and quiet environment, ideal for small meetings or for training sessions. RAL 050 50 60 Titian Red embossed painted metal structure.*

*Cette composition architecturale a été conçue dans le but d'offrir deux espaces distincts et fonctionnels. La pièce de gauche est pensée comme un espace lumineux, créé pour favoriser le partage d'idées et le travail de groupe, avec des tableaux blancs sur toute la hauteur qui offrent une grande superficie pour exprimer ses concepts et schémas. La pièce de droite vise à fournir un environnement plus intime et tranquille, idéal pour des petites réunions ou formations.*

*Structure en métal vernie gaufré Rouge Titieu RAL 050 50 60.*



Pannelli lavagna bianca  
Whiteboard  
Tableau blanc

Rete metallica  
Wire mesh  
Treillis métallique

Pannello in melaminico  
olmo chiaro  
Light elm melamine panel  
Panneau en mélamine orme  
claire

Pannello in vetro  
Glass panel  
Panneau en verre

Corde in juta  
Jute ropes  
Cordes de jute

Tavolo alto **Pop Ace** con piano in melaminico bianco e struttura in metallo bianco RAL 9010.

*Pop Ace high table with white melamine top and white RAL 9010 metal structure.*

*Table haute Pop Ace avec plateau en mélamine blanche et structure en métal blanc RAL 9010.*



Sgabello **Karl** H. 75 cm con sedile rivestito in tessuto Ecriture S4B1 e telaio a 4 gambe in acciaio verniciato goffrato nero RAL 9005.

*H. 75 cm Karl stool with Ecriture S4B1 fabric upholstered seat and RAL 9005 black embossed painted 4-leg frame.*

*Tabouret Karl Ht. 75 cm avec assise revêtu en tissu Ecriture S4B1 et bâti 4 pieds en acier peint gaufré noir RAL 9005.*

Pannello rivestito in tessuto Chili S0G6

*Chili S0G6 fabric upholstered panel*

*Panneau revêtu en tissu Chili S0G6*



Pal Room prevede una serie di accessori che, oltre ad impreziosire il prodotto, diventano strategici in determinate situazioni. Questo accade per esempio quando, per motivi progettuali, non si riesce a creare un angolo chiuso di 90°: ecco che la panca diventa un elemento fondamentale che contribuisce a stabilizzare l'intero sistema. La sua presenza non è solo una questione di estetica, ma di creazione di un equilibrio visivo e funzionale, diventando un oggetto dinamico che crea una connessione tra i diversi elementi che compongono l'ambiente circostante.

*Pal Room includes a series of accessories that enhance the product and become strategic in certain situations. This happens, for example, when for planning-related reasons one cannot create a 90° closed angle: the bench here becomes a fundamental element that contributes to stabilising the entire system. Its presence isn't just a question of aesthetics, but rather creates a visual and functional balance, becoming a dynamic object that creates a connection between the different elements that compose the surrounding environment.*

*Pal Room comprend une série d'accessoires qui, en plus d'embellir le produit, deviennent stratégiques dans certaines situations. Cela survient lorsque par exemple, pour des raisons de conception, il n'est pas possible de créer un angle fermé de 90°: alors le banc devient un élément fondamental qui contribue à la stabilité de l'ensemble du système. Sa présence n'est pas seulement une question esthétique, mais de création d'un équilibre visuel et fonctionnel, devenant ainsi un objet dynamique qui crée une connexion entre les différents éléments composant l'ensemble de l'environnement.*

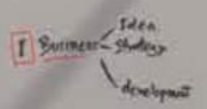
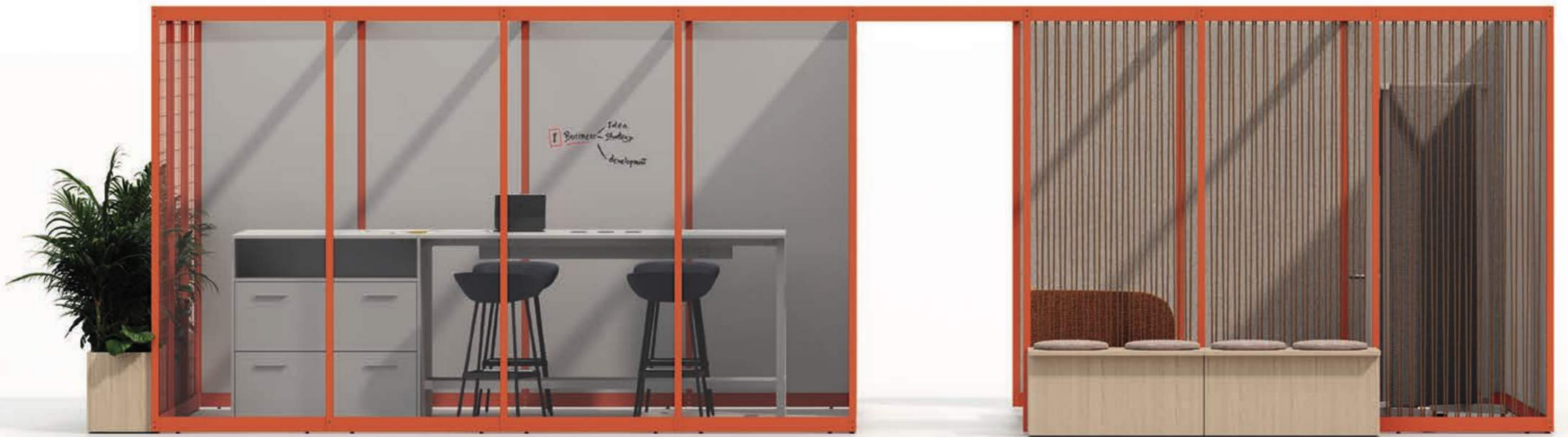

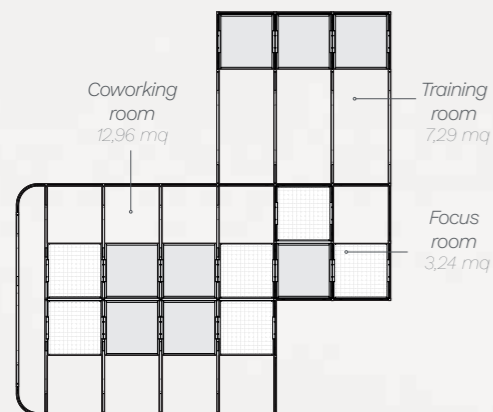

Pannello in melaminico rovere  
Oak melamine panel  
Panneau en mélamine chêne

Controsoffitto in melaminico bianco con LED integrato  
White melamine false ceiling with integrated LED  
Plafond en mélamine blanche avec LED intégrées.

## Comp.02

In questo layout Pal Room non si limita più ad una disposizione lineare, ma adotta un sistema che si snoda nell'ambiente circostante. Questa soluzione conferisce versatilità alla struttura traducendosi in 3 ambienti distinti, ognuno caratterizzato da una specifica atmosfera e utilizzo, arricchiti da spazi aggiuntivi esterni generati dalla composizione. Si creano così delle nicchie che possono essere sfruttate come piccole zone break o momenti per discussioni più riservate.  
Struttura in metallo verniciata goffrata Grigio Ghiaia RAL 7032.

*In this layout Pal Room is no longer limited to a linear arrangement, but adopts a system that unwinds in the surrounding environment. This solution gives versatility to the structure by translating into 3 distinct rooms, each characterised by a specific ambience and use, enriched by additional external spaces created by the same layout. The result is a series of small spaces that can be used as break out areas or as spaces for more private discussions.  
RAL 7032 Pebble Grey embossed painted metal structure.*

*Dans ce layout Pal Room, il n'est plus question de se limiter à un agencement linéaire, mais d'adopter un système qui se déploie dans l'espace l'entourant. Cette solution confère une versatilité de la structure en se traduisant par trois espaces distincts, chacun caractérisé par une spécifique atmosphère et une utilisation spécifique, enrichis par des espaces extérieurs supplémentaires générés par la composition. Ainsi, des niches sont créées qui peuvent être utilisées comme de petites zones de pause ou des moments de discussions plus confidentielles.  
Structure en métal peint gaufré Gris Cailloux RAL 7032.*

Angolo rivestito in tessuto King Flex XFCD  
King Flex XFCD fabric upholstered corner  
Angle revêtu en tissu King Flex XFCD.

Listelli in legno  
Wooden slats  
Lattes en bois

Sgabello H. 51 cm **Karl** con sedile rivestito in tessuto Ecriture S4M0 e telaio a 4 gambe in frassino naturale verniciato finitura rovere.

*H. 51 cm **Karl** stool with Ecriture S4M0 fabric upholstered seat and 4-leg frame in natural ash varnished oak finish.*

*Tabouret **Karl** Ht. 51 cm avec assise revêtu en tissu Ecriture S4M0 et bâti 4 pieds en frêne naturel verni finition chêne.*



Pouf **C1.8** Medium rivestito in tessuto Rivet T7R1

**C1.8** Medium pouf upholstered in Rivet T7R1 fabric

Pouf **C1.8** Medium revêtu en tissu Rivet T7R1

Seduta multifunzione **Yo Plastic** con scocca in polipropilene colore Grigio Ghiaia L4G0 e base a 5 razze in nylon nero su ruote.

**Yo Plastic** multipurpose chair with L4G0 Pebble Grey coloured polypropylene unibody and 5-star black nylon base on castors.

Siège polyvalent **Yo Plastic** avec monocoque en polypropylène couleur Gris Cailloux L4G0 et piètement à 5 branches en nylon noir sur roulettes.



La necessità di creare spazi che consentano di ritrovare la propria concentrazione diventa cruciale nei grandi ambienti open space. Grazie ai pannelli in melaminico, rivestiti in tessuto e al controsoffitto è possibile ottenere uno spazio acusticamente protetto che favorisce un'atmosfera tranquilla e riservata. L'utilizzo della tenda come elemento di chiusura, aggiunge un tocco di flessibilità al concetto di ambiente privato. La loro trasparenza consente di mantenere una sorta di contatto visivo con l'esterno, preservando al contempo la privacy dell'individuo.

The need to create concentration-friendly spaces becomes crucial in large open-space rooms. Thanks to the melamine and fabric-upholstered panels, as well as the false ceiling, it is possible to create an acoustically protected space that promotes a quiet and private atmosphere. The use of the curtain as a closing element adds a touch of flexibility to the concept of a private room. Their transparency maintains a kind of visual contact with the outside while preserving individual privacy.

La nécessité de créer des espaces qui permettent de retrouver sa propre concentration devient cruciale dans les grands espaces ouverts. Grâce aux panneaux en mélaminé, revêtus en tissus et au faux plafond il est possible d'obtenir un espace protégé acoustiquement qui favorise une atmosphère tranquille et réservée. L'utilisation de rideaux comme élément de fermeture, ajoute une touche de flexibilité aux concepts d'espace privé. Leur transparence permet de maintenir une sorte de contact visuel avec l'extérieur, tout en préservant la privacy de l'individu.



Multipurpose  
space  
7,29 mq

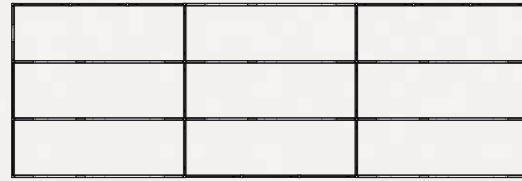

Private  
office  
7,29 mq

Private  
office  
7,29 mq

Pannello rivestito in tessuto  
King Flex XFGC  
King Flex XFGC fabric  
upholstered panel  
Panneau revêtu en tissu  
King Flex XFGC

## Comp.03

Pal Room si caratterizza anche per la possibilità di essere fissata a terra, consentendo così la creazione di layout flessibili e snelli che soddisfano appieno le esigenze progettuali. Come in questo caso, la scelta di ancorare Pal Room, offre una maggiore flessibilità nella disposizione degli spazi, contribuendo a creare un ambiente più aperto e arioso. Struttura in metallo verniciata gofrata Grigio Verdastro RAL 7009.

*Pal Room can be fixed to the floor, thereby allowing to create flexible and streamlined layouts that fully meet design requirements. In this case, the choice to fix Pal Room to the ground offers greater flexibility in the arrangement of spaces, helping to create a more open and airy environment. RAL 7009 Green Grey embossed painted metal structure.*

*Pal Room se distingue également par la possibilité d'être fixée au sol, permettant ainsi la création d'un layout flexible et épuré qui se répondent pleinement aux besoins de conception. Comme dans ce cas, le choix d'ancrer Pal Room, offre une majeure flexibilité dans la disposition des espaces contribuant à créer un environnement plus ouvert et aéré. Structure en métal verni gaufré Gris Verdâtre RAL 7009.*

Listelli in legno  
Wooden slats  
Lattes en bois

Pannello in melaminico  
rovere  
Oak melamine panel  
Panneau en mélamine  
chêne

Libreria **Phylo** con struttura in metallo verniciato gofrato Verde Grigiastro RAL 7009 e ripiani in melaminico rovere.

***Phylo** bookcase with RAL 7009 Green Grey embossed painted metal frame and oak melamine shelves.*

*Bibliothèque **Phylo** avec structure en métal peint gaufré Gris Verdâtre RAL 7009 et étagères en mélamine chêne.*

**Mediawalk** con struttura in metallo verniciato goffrato Verde Grigiastro RAL 7009. Pannello rivestito in tessuto King Flex XFYD.

**Mediawalk** with RAL 7009 Green Grey embossed painted metal frame. King Flex XFYD fabric upholstered panel.

**Mediawalk** avec structure en métal verni gaufré Gris Verdâtre RAL 7009. Panneau revêtu en tissu King Flex XFYD.

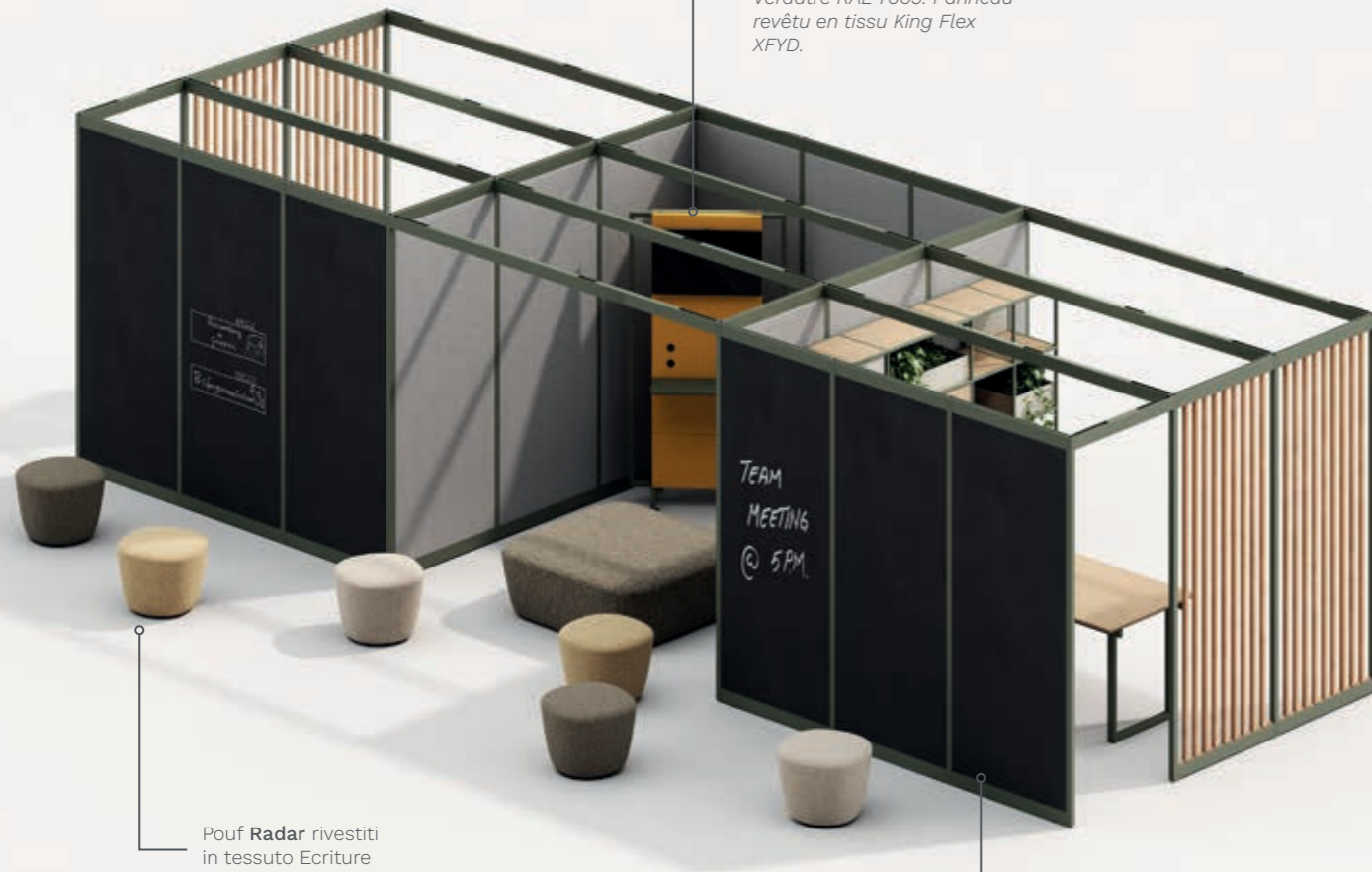

Pouf **Radar** rivestiti in tessuto *Ecriture* S4V0, S4M0, S4V1.

**Radar** pouf upholstered in *Ecriture* S4V0, S4M0, S4V1 fabric.

Pouf **Radar** revêtus en tissu *Ecriture* S4V0, S4M0, S4V1.

Lavagna nera  
Blackboard  
Tableau noir



I listelli di legno non solo aggiungono un tocco di calore all'ufficio, ma svolgono anche la funzione pratica di diventare un filtro visivo senza isolare completamente lo spazio. Questo permette di definire visivamente le diverse aree senza sacrificare la sensazione di apertura dell'ambiente. La luce naturale può fluire attraverso i listelli mantenendo un'atmosfera luminosa ed accogliente.

Wooden slats not only add a touch of warmth to the office, but also serve as a practical visual filter without completely isolating the space. This allows different areas to be visually defined without sacrificing the open feel of the room. Natural light can flow through the slats, maintaining a bright and welcoming atmosphere.

Les lattes de bois ajoutent non seulement une touche de chaleur au bureau, mais répondent également à la fonction de devenir un filtre visuel sans isoler complètement l'espace. Ceci permet de définir à vue de yeux les différentes aires sans sacrifier la sensation d'ouverture de l'environnement. La lumière naturelle peut circuler à travers les lattes maintenant une atmosphère lumineuse et accueillante.



# Pal Room

## PANNELLI DI FINITURA | FINISHING PANELS | PANNEAUX DE FINITIONS



Pannello in melaminico  
*Melamine panel*  
*Panneau en mélamine*



Pannello rivestito in tessuto  
*Fabric upholstered panel*  
*Panneau revêtu en tissu*



Listelli in multistrato di betulla  
*Birch plywood slats*  
*Lattes en multiplis de bouleau*



Vetro  
*Glass*  
*Verre*



Rete metallica  
*Wire mesh*  
*Trellis métallique*



Corde in juta  
*Jute ropes*  
*Cordes de jute*



Tenda fissa  
*Fixed curtain*  
*Rideau fixe*



Tenda scorrevole  
*Fixed curtain*  
*Rideau coulissant*



Lavagna bianca  
*Whiteboard*  
*Tableau blanc*



Lavagna nera  
*Blackboard*  
*Tableau noir*



Modulo ad angolo  
*Corner module*  
*Module angle*

## CONTROSOFFITTO | FALSE CEILING | PLAFOND



Controsoffitto in rete  
*Mesh-covered false ceiling*  
*Plafond revêtu en résille*



Controsoffitto in tessuto  
*Fabric-covered false ceiling*  
*Plafond revêtu en tissu*



Controsoffitto in tessuto con LED  
*Fabric-covered false ceiling with LED*  
*Plafond revêtu en tissu avec LED*



Controsoffitto in melaminico con LED  
*Melamine false ceiling with LED*  
*Plafond en mélamine avec LED*

## ACCESSORI | ACCESSORIES | ACCESSOIRES



Panca a 2 posti  
*2-seater bench*  
*Banc à 2 places*



Contenitore  
*Container*  
*Conteneur*