

## pop square

### BENCH



#### CARATTERISTICHE TECNICHE

##### struttura

**gamba:** costituita da un unico traverso superiore, un traverso superiore, uno inferiore e due montanti laterali. Il traverso superiore è realizzato con un tubo in acciaio a sezione quadrata (L. 45 mm P. 45 mm) sp. 1,5 mm con spigoli raggianti. Il traverso inferiore e i due montanti laterali sono costituiti da un unico tubo in acciaio a sezione rettangolare (L. 45 mm P. 20 mm) sp. 2 mm con spigoli raggianti. Tutte le parti sono tagliate laser, piegate e saldate fino ad ottenere una forma chiusa. Sul traverso delle gamba sono saldate 4 staffe a "U" (L. 95 mm P. 103,5 mm H. 47,2 mm) in lamiera d'acciaio sp. 2 mm per l'aggancio delle travi. Il piano è sostenuto da 4 supporti: 2 in acciaio (sp. 5 mm) saldati alle estremità del traverso e 2 in ABS fissati al centro di questo.

La gamba è dotata di 3 piedini (Ø 30 mm) in acciaio rivestito in polietilene, avvitati su perni filettati. Il piedino permette una regolazione di +10 mm per il livellamento. Tutte le parti metalliche sono verniciate con polveri epossidiche.

Nella configurazione con mobili portanti, al posto di utilizzare una gamba unica, si utilizzano 2 gambe prof. 600 mm (per bench P. 1250 mm) oppure 800 mm (per bench P. 1650 mm)

**travi longitudinali:** ogni piano di lavoro è sostenuto da due travi longitudinali realizzate con tubi d'acciaio (L. 45 mm P. 45 mm) di sp. 1,5 mm con spigoli raggianti fissati alle staffe delle gambe. Le travi sono dotate di feritoie per l'aggancio di gonne, vasconi e allunghi. Tutte le parti metalliche sono verniciate con polveri epossidiche.

Nel caso di bench fissati a mobili, al fianco del mobile viene fissata una staffa (L. 600 mm P. 48 mm H. 48 mm) in lamiera d'acciaio sp. 3 mm per l'aggancio delle travi e il sostegno del piano di lavoro. La staffa è fissata al mobile con viti da legno e viti a canocchiale.

**gamba intermedia:** (per collegare più bench tra loro) costituita da un telaio (L. 1540 mm P. 94 mm H. 45 mm per modello P. 1650 e L. 1140 mm P. 64 mm H. 45 mm per modello P. 1250 mm) realizzato con segmenti di tubo in acciaio sp. 2 mm a sezione rettangolare (P. 20 mm H. 45 mm) con spigoli raggianti, tagliati a 45° e saldati tra loro. Al centro del telaio sono saldati 2 montanti verticali, realizzati con tubi in acciaio sp. 1,5 mm a sezione quadrata (L. 45 mm P. 45 mm) con spigoli raggianti. Ogni montante è dotato sul lato interno di feritoie per l'applicazione di un carter asportabile (option) per occultare la discesa dei cavi. Il telaio rientra di 55 mm rispetto al bordo del piano di lavoro.

Alla gamba vengono saldate 4 staffe a "U" (L. 294 mm P. 103,5 mm H. 47,2 mm) realizzate in lamiera d'acciaio di sp. 2 mm per l'aggancio delle travi. Ogni staffa è dotata di una doppia posizione di fissaggio per le travi in modo tale da montare i piani delle scrivanie adiacenti o staccati. Tra i piani si può inserire un eventuale schermo divisorio trasversale fissato su un profilo centrale ancorato alle staffe. Il telaio è inoltre dotato di 8 supporti in ABS, 4 per lato, per il sostegno dei piani di lavoro. Le estremità inferiori dei montanti sono dotate di piedini (Ø 45 mm) in acciaio rivestito con polietilene, avvitati su puntali in polietilene incastrati a pressione nella parte inferiore della gamba. Il piedino permette una regolazione di +15 mm per il livellamento.

Tutte le parti metalliche sono verniciate con polveri epossidiche.

**staffa di supporto:** utilizzata per collegare il bench a mobili di servizio. Alla parte centrale della staffa (L. 600 mm P. 48 mm H. 48 mm), realizzata in lamiera d'acciaio sp. 3 mm, è saldata una coppia di staffe a "U" (L. 95 mm P. 103,5 mm H. 47,2 mm) in lamiera d'acciaio sp. 2 mm, per l'aggancio delle travi e il sostegno dei piani di lavoro. La staffa è fissata ai mobili con viti da legno e viti a canocchiale. Tutte le parti metalliche sono verniciate con polveri epossidiche.

##### piano di lavoro

**melaminico:** in truciolare (densità 720 kg/m<sup>3</sup>, emissione di formaldeide classe E1, soddisfa i requisiti previsti dal CARB), sp. 18 mm, nobilitato con resine melaminiche antiriflesso e bordato in ABS (sp. 2 mm con spigoli raggianti). Il piano è dotato di inserti filettati per l'aggancio alla struttura e per il fissaggio degli schermi. Il piano viene fissato, con viti, alle staffe e ai supporti del traverso. Staffe e supporti creano un spazio tra piano e struttura di 5 mm. H. piano da terra: 74 cm

melaminico con cover traslante: (RIBS) in truciolare (densità 720 kg/m<sup>3</sup>, emissione di formaldeide classe E1, soddisfa i requisiti previsti dal CARB), sp. 18 mm, nobilitato con resine melaminiche antiriflesso e bordato in ABS (sp. 2 mm con spigoli raggati). Il piano è dotato di inserti filettati per l'aggancio alla struttura e per il fissaggio degli schermi. Il piano viene fissato, con viti, alle staffe e ai supporti del traverso. Staffe e supporti creano un spazio tra piano e struttura di 5 mm.

Sul lato opposto all'operatore è presente una cover in lamiera d'acciaio sp. 1,2 mm verniciata con polveri epossidiche che può essere spostata manualmente per accedere alla vasca portacavi sottostante. La cover ha una lunghezza pari a quella del piano e profondità 124 mm. L'utilizzo della cover traslante rende necessario l'uso del profilo centrale per schermi. Sotto il piano è fissata una coppia di staffe (L. 400 mm P. 40 mm H. 17 mm) in lamiera d'acciaio sp. 2 mm e verniciate con polveri epossidiche, che fanno da guide per la cover e la vincolano impedendone la traslazione laterale. Il sistema permette alla cover uno spostamento di circa 103 mm. I bordi della cover appoggiati alle staffe e al piano di lavoro sono coperti da un profilo in PVC per evitare rumori dovuti alla frizione e permettere uno scorrimento omogeneo.

H. piano da terra 74 cm

melaminico con cover basculante: (RIBA) in truciolare (densità 720 kg/m<sup>3</sup>, emissione di formaldeide classe E1, soddisfa i requisiti previsti dal CARB), sp. 18 mm, nobilitato con resine melaminiche antiriflesso e bordato in ABS (sp. 2 mm con spigoli raggati). Il piano è dotato di inserti filettati per l'aggancio alla struttura e per il fissaggio degli schermi. Il piano viene fissato, con viti, alle staffe e ai supporti del traverso. Staffe e supporti creano un spazio tra piano e struttura di 5 mm.



Sul lato opposto all'operatore è presente una cover realizzata con un profilo estruso (L. 100 mm H. 18 mm) in alluminio anodizzato, chiuso alle estremità da una coppia di tappi in ABS trasparente. La lunghezza complessiva è pari a quella del piano. L'utilizzo della cover basculante rende necessario l'uso del profilo centrale per schermi. Le cover sono dotate di cerniera, fissata al profilo centrale, per permetterne il sollevamento (apertura max 90°) e poter accedere alla vasca portacavi sottostante. Il profilo della cover è dotato di spazzolino laterale parapolvere per coprire il foro di uscita dei cavi tra cover e piano. Sotto il piano viene fissata una coppia di staffe (L. 400 mm P. 40 mm H. 17 mm) in lamiera d'acciaio sp. 2 mm verniciate con polveri epossidiche, che serve da base di appoggio per la cover (limitandone il movimento in chiusura) e per il sostegno del profilo centrale.





H. piano da terra 74 cm

profilo centrale per schermi      profilo estruso (P. 45 mm H. 18 mm) in alluminio anodizzato, chiuso alle estremità da una coppia di tappi in ABS trasparente. Viene fissato a una coppia di staffe (L. 400 mm P. 40 mm H. 17 mm), in lamiera d'acciaio sp. 2 mm verniciate a polveri epossidiche, con viti metriche e dadi infilati nelle apposite cavità. Il profilo è dotato di cava superiore per l'aggiunta di schermi divisorii. All'interno della cava sono presenti dei fori asola passanti per il fissaggio degli schermi

cover centrale      in lamiera d'acciaio sp. 1,2 mm verniciata con polveri epossidiche. La cover si aggancia a una coppia di piastre (L. 157 mm P. 30 mm) in lamiera d'acciaio sp. 1,5 mm fissate sotto al piano di lavoro con viti metriche.  
L. variabile P. 30 mm H. 18 mm

dimensioni bench (in cm)		L			P	H		
		100	120	140			160	180
modulo indipendente		100	120	140	160	180	125	74
		120	140	160	180	200	165	74
modulo iniziale		100	120	140	160	180	125	74
		120	140	160	180	200	165	74
modulo intermedio		100	120	140	160	180	125	74
		120	140	160	180	200	165	74
modulo finale		100	120	140	160	180	125	74
		120	140	160	180	200	165	74

finiture struttura       BI Bianco RAL 9010       AS Alluminio seta RAL 9006       NE Nero RAL 9005

finiture piano       MBI Bianco       MTR Tortora       MOB Olmo chiaro  
 MRO Rovere       MNT Noce Canaletto       MOL Olmo scuro  
 MCE Cemento

## OPTIONAL

1. schermo frontale	<p><u>melaminico</u>: in truciolare (densità pari a 720 kg/m<sup>3</sup>, emissione di formaldeide classe E1, soddisfa i requisiti previsti dal CARB), sp. 18 mm nobilitato con resine melaminiche antiriflesso, bordato in ABS (sp. 2 mm con spigoli raggiati). Lo schermo è sostenuto da 2 staffe in zama verniciate a liquido fissate sul lato inferiore del piano (per bench standard) o sul profilo centrale in alluminio (per bench RIBS e RIBA). Ogni staffa è dotata di 2 spessori (1 mm) in silicone per compensare il minor spessore dello schermo.</p> <p>È dotato di serie di fresata sulla parte inferiore per l'inserimento del profilo attrezzabile (in questo caso lo schermo va ruotato di 180°). La larghezza dello schermo è ridotta di 200 mm rispetto alla lunghezza della scrivania. L'altezza dello schermo dal piano della scrivania è di 31,7 cm (per bench senza profilo centrale) o 38,5 cm (per bench con profilo centrale). Tra schermo e piano rimane uno spazio di 16 mm per il passaggio dei cavi.</p> <p>L. 100/120/140/160/180/200 cm P. 1,8 cm H. 38,5 cm</p> <p><u>tessuto</u>: in truciolare (densità pari a 720 kg/m<sup>3</sup>, emissione di formaldeide classe E1, soddisfa i requisiti previsti dal CARB), sp. 18 mm rivestito con tessuto ignifugo. Lo schermo è sostenuto da 2 staffe in zama verniciate a liquido e fissate sul lato inferiore del piano (per bench standard) o sul profilo centrale in alluminio (per bench RIBS e RIBA). Lo schermo è dotato di fresata sulla parte superiore, nascosta sotto il rivestimento, per l'inserimento del profilo attrezzabile. Il tessuto andrà lacerato in corrispondenza della fresata per poter inserire il profilo. La larghezza dello schermo è ridotta di 200 mm rispetto alla lunghezza della scrivania. L'altezza dello schermo dal piano della scrivania è di 31,7 cm. (per bench senza profilo centrale) o 38,5 cm (per bench con profilo centrale). Tra schermo e piano rimane uno spazio di 16 mm per il passaggio dei cavi.</p> <p>L. 100/120/140/160/180/200 cm P. 2 cm H. 38,5 cm</p> <p><u>vetro</u>: realizzato in vetro temprato secondo norma EN12150 sp. 6 mm con bordi piatti a filo lucido, acidato su entrambi i lati. Lo schermo è sostenuto da 2 staffe in zama verniciate a liquido fissate sul lato inferiore del piano (per bench standard) o sul profilo centrale in alluminio (per bench RIBS e RIBA). Ogni staffa è dotata di spessori (1 mm) in silicone per evitare il contatto tra metallo e vetro. La larghezza dello schermo è ridotta di 200 mm rispetto alla lunghezza della scrivania. L'altezza dello schermo dal piano della scrivania è di 31,7 cm (per bench senza profilo centrale) o 38,5 cm (per bench con profilo centrale). Tra schermo e piano rimane uno spazio di 22 mm per il passaggio dei cavi.</p> <p>L. 100/120/140/160/180/200 cm P. 0,6 cm H. 38,5 cm</p>
2. schermo laterale	<p><u>melaminico</u>: in truciolare (densità pari a 720 kg/m<sup>3</sup>, emissione di formaldeide classe E1, soddisfa i requisiti previsti dal CARB), sp. 18 mm nobilitato con resine melaminiche antiriflesso, bordato in ABS (sp. 2 mm con spigoli raggiati). Lo schermo è sostenuto da 2 staffe in lamiera d'acciaio sp. 3 mm verniciate con polveri epossidiche, fissate sul lato inferiore del piano con viti da legno. L'altezza dello schermo dal piano di lavoro è di 31,7 cm.</p> <p>L. 80/125/165 cm P. 1,8 cm H. 38,5 cm</p> <p><u>tessuto</u>: in truciolare (densità pari a 720 kg/m<sup>3</sup>, emissione di formaldeide classe E1, soddisfa i requisiti previsti dal CARB), sp. 18 mm rivestito con tessuto ignifugo. Lo schermo è sostenuto da 2 staffe in lamiera d'acciaio sp. 3 mm verniciate con polveri epossidiche, fissate sul lato inferiore del piano con viti da legno. L'altezza dello schermo dal piano di lavoro è di 31,6 cm.</p> <p>L. 80/125/165 cm P. 2 cm H. 38,5 cm</p>
3. flap (top access)	<p><u>metallo</u>: composto da un telaio di base formato da due profili in alluminio estruso anodizzato o verniciato con polveri epossidiche e due elementi di chiusura in ABS. La parte superiore comprende uno sportello in alluminio estruso o verniciato montato su due cerniere in ABS che ne permettono l'apertura ambo i lati in modo mutuamente esclusivo. Su entrambi i lati è presente un profilo parapolvere a ciglia. L'apertura massima dello sportello è di 90°.</p> <p>L. 26,6 cm P. 12,3 cm H. 5,1 cm</p>
4. flap	<p><u>metallo</u>: composto da un telaio di base formato da due profili in alluminio estruso anodizzato o verniciato con polveri epossidiche e due elementi di chiusura in ABS. La parte superiore comprende uno sportello in alluminio estruso anodizzato o verniciato con polveri epossidiche e in uscita un profilo parapolvere a ciglia. Lo sportello può essere aperto a battente da un solo lato. Apertura massima dello sportello: 100°</p> <p>L. 26,6 cm P. 12,3 cm H. 2,5 cm</p>
5. vasca	<p>in lamiera d'acciaio sp. 1 mm verniciata con polveri epossidiche e aperto sui lati per il passaggio dei cavi verso postazioni contigue. Sul lato inferiore sono presenti 4 fori (Ø 55 mm) per il passaggio dei cavi verso terra e altri fori per il fissaggio delle ciabatte (tramite viti o fascette - non incluse) oppure per la messa a terra (avvitando il capocorda del cavo per la messa a terra con vite e bullone - non inclusi). Ogni sponda è dotata di due serie di feritoie a interasse 14,5 mm per l'aggancio delle staffe di sostegno e permetterne la regolazione in altezza.</p> <p>Le staffe di sostegno sono realizzate in lamiera d'acciaio sp. 1,5 mm verniciate a polveri epossidiche e vengono agganciate alle feritoie dei traversi. A richiesta sono disponibili tappi di chiusura laterali, in lamiera d'acciaio sp. 1 mm verniciata a polveri epossidiche, da applicare alla vasca.</p> <p>Distanza vascone - piano di lavoro: 81,5 mm ÷ 125 mm (a seconda della regolazione)</p> <p>L. variabile P. 340 mm H. 76 mm</p>
6. sottomano	<p>in lamiera d'acciaio sp. 15 mm rivestito in ecopelle</p> <p>L. 79,6 cm P. 49,1 cm H. 0,15 cm</p>

7. cassetto appeso	<p>composto da scocca, cassetto e frontale realizzati in lamiera d'acciaio sp. 0,8 mm verniciata a polveri epossidiche. Il cassetto scorre su guide a scomparsa ammortizzate ad estrazione parziale. Il frontale è dotato di impugnatura laterale per l'apertura ed è provvisto di serratura fornita con 2 chiavi operative, di cui una pieghevole. La scocca è agganciata alla struttura tramite due staffe in lamiera d'acciaio sp. 2 mm, di diverse dimensioni a seconda della posizione di aggancio. Il fondo è dotato di 4 inserti filettati per l'applicazione del portacasco/portaborsa. La portata massima è di 3 kg.</p> <p>Dimensioni utili interne: L. 34,6 cm P. 33,2 cm H. 5,48 cm Dimensioni esterne: L. 42 cm P. 39,3 cm H. 10 cm</p>
8. portacasco/portaborsa	<p>in lamiera d'acciaio sp. 1,2 mm verniciata con polveri epossidiche. Fissato nella parte inferiore della scocca del cassetto tramite viti metriche. La schiena è alta 10 cm per impedire la fuoriuscita degli oggetti dal lato posteriore. La portata massima è di 5 kg.</p> <p>L. 41,8 cm P. 39,3 cm H. 32 cm</p>
9. porta CPU su ruote	<p>composto da fianchi, top, fondo e schiena in lamiera d'acciaio sp. 0,8 mm verniciata con polveri epossidiche. La schiena presenta 2 aperture (L. 10,9 cm H. 17,5 cm) per il passaggio dei cavi e permettere il passaggio d'aria. Il fondo è dotato di perni filettati per l'inserimento di 4 ruote piroettanti in nylon PA6 (Ø 45 mm).</p> <p>L. 25,6 cm P. 48,8 cm H. 52,8 cm (ruote escluse)</p>
10. porta CPU	<p>(PCPU01) in lamiera d'acciaio sp. 1 mm, piegata e verniciata a polveri epossidiche. Viene fissato al piano con viti da legno.</p> <p>L. 22 cm P. 50 cm H. 55,5 cm</p> <p>(EERCA) costituito da una struttura laterale portante, base di appoggio e supporti laterali per mantenere in posizione il case del computer. È dotato di staffa superiore per fissarlo al piano di lavoro tramite viti da legno. I supporti laterali e superiori sono dotati di regolazione per adattarsi a case di diverse dimensioni.</p> <p>Regolazione in altezza (spazio interno): da 30 a 53 cm Regolazione in larghezza (spazio interno): da 13 a 24 cm</p>
11. barra reggiaccessori	<p>composto da una barra in alluminio estruso e fornito di 3 tappi (2 terminali e 1 intermedio) in ABS.</p> <p>L. 100/120/125/140/160/165/180/200 cm P. 1,9 cm H. 0,8 cm</p>
12. porta dox	<p>in lamiera d'acciaio sp. 1 mm, piegata e verniciata a polveri epossidiche e aperta sul lato frontale. Non necessita di fissaggio in quanto è sagomata per agganciarsi alla barra reggiaccessori.</p> <p>L. 33 cm P. 23 cm H. 20 cm</p>
13. vaschetta portacancelleria	<p>in lamiera d'acciaio sp. 1 mm, piegata e verniciata a polveri epossidiche. Non necessita di fissaggio in quanto è sagomata per agganciarsi alla barra reggiaccessori.</p> <p>L. 30 cm P. 10 cm H. 2,5 cm</p>
14. vaschetta porta fogli A4	<p>in lamiera d'acciaio sp. 1 mm, piegata e verniciata a polveri epossidiche e aperta sul lato frontale. Non necessita di fissaggio in quanto è sagomata per agganciarsi alla barra reggiaccessori.</p> <p>L. 33 cm P. 23 cm H. 5 cm</p>
15. vaschetta porta oggetti	<p>in lamiera d'acciaio sp. 1 mm, piegata e verniciata a polveri epossidiche. Non necessita di fissaggio in quanto è sagomato per agganciarsi alla barra reggiaccessori.</p> <p>L. 13 cm P. 10 cm H. 10 cm</p>
16. elettrificazione	<p>è possibile dotare la scrivania con i seguenti sistemi di elettrificazione: VERSAPAD - NETBOX POINT - VERSAFLAP - VERSAFLAP DUAL (per maggiori specifiche fare riferimento alla sezione dedicata all'elettrificazione)</p>
17. vertebra	<p>(CS9202) costituita da 25 elementi in ABS di sezione circolare (Ø 7 cm). Viene fissata sottopiano con viti da legno. Alla base c'è una piastra circolare (Ø 16 cm) in acciaio sp. 5 mm verniciata con polveri epossidiche e dotata di gommini antiscivolo. H. tot.: 100 cm</p> <p>(P09230) composta da una serie di elementi in plastica a sezione rettangolare (L. 6,5 cm P. 4 cm H. 3 cm) uniti tra loro per convogliare i cavi al piano. Al termine è presente un elemento terminale per il fissaggio al piano (tramite viti da legno). La base è in lamiera d'acciaio sp. 3 mm piegata (L. 15 cm P. 15 cm H. 0,6 cm) e verniciata con polveri epossidiche. H. tot.: 84 cm</p>
18. elemento per salita cavi	<p>in lamiera d'acciaio sp. 1 mm verniciata con polveri epossidiche. È dotato di due calamite in neodimio per l'aggancio alle gambe metalliche.</p> <p>L. 4,9 cm P. 2,6 cm H. 56 cm</p>
19. carter asportabile (per gamba intermedia)	<p>in lamiera d'acciaio sp. 1 mm verniciata con polveri epossidiche e dotato di ganci per l'aggancio alla parte intermedia delle gambe. Tra il pavimento e il bordo inferiore del carter rimane uno spazio di 40 mm per il passaggio dei cavi. Lo stesso spazio è disponibile nella parte superiore tra il traverso della gamba e il bordo superiore del carter.</p> <p>Per bench prof. 125 cm: L. 21,5 cm P. 5 cm H. 59,2 cm Per bench prof. 165 cm: L. 65,5 cm P. 5 cm H. 59,2 cm</p>

# ABACO - bench

## MODULO INDIPENDENTE

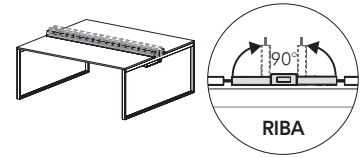
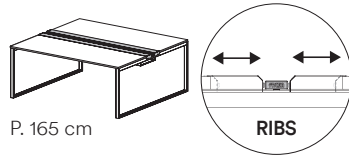
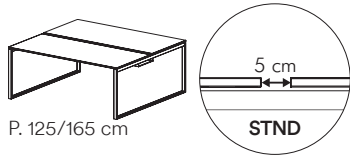

## MODULI IN COMPOSIZIONE - STANDARD - prof. 125/165 cm

### INIZIALE

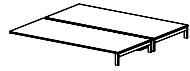

solo per PROF. 165 cm

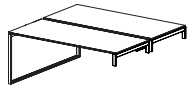
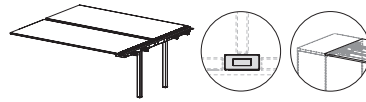
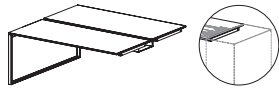
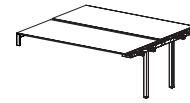
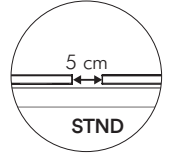
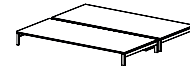

### INTERMEDIO

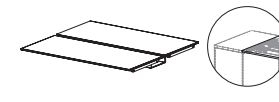

### FINALE

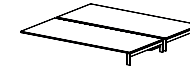
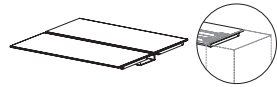
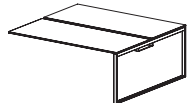

MODULI IN COMPOSIZIONE - RIBS - prof. 165 cm

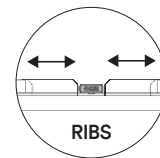

INIZIALE

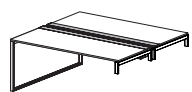
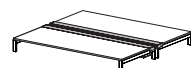

INTERMEDIO



FINALE

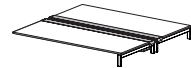
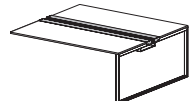

MODULI IN COMPOSIZIONE - RIBA - prof. 165 cm

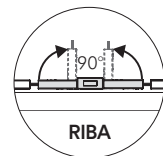

INIZIALE

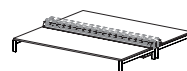

INTERMEDIO



FINALE



# ABACO - optional

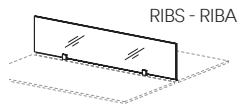
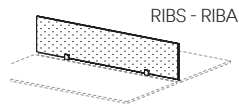
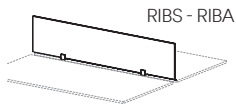
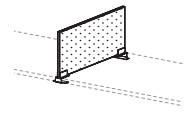
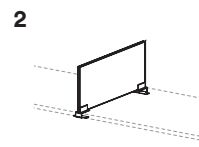
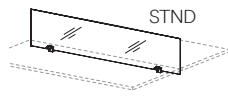
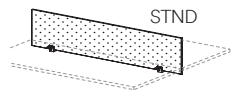
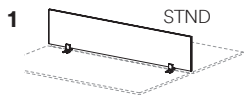

SCERMO MELAMINICO

SCERMO TESSUTO

SCERMO VETRO

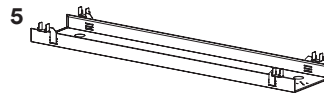
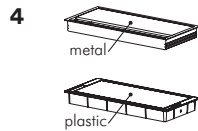
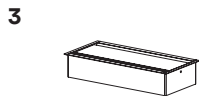

FLAP (TOP ACCESS)

FLAP

VASCONE

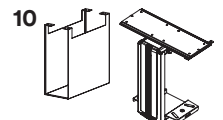
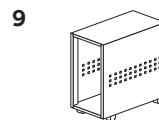
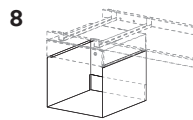
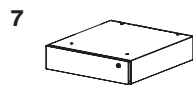

SOTTOMANO

CASSETTO APPESO

PORTACASCO PORTABORSE

PORTA CPU SU RUOTE

PORTA CPU

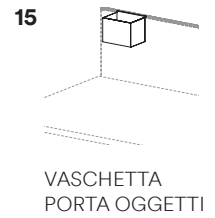
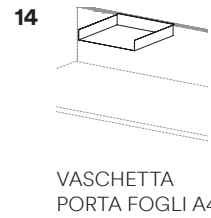
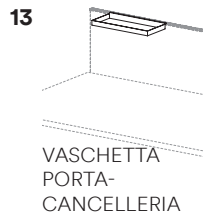
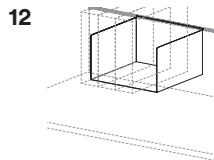
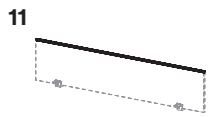

BARRA REGGIACCESSORI

PORTA DOX

VASCHETTA PORTA-CANCELLERIA

VASCHETTA PORTA FOGLI A4

VASCHETTA PORTA OGGETTI

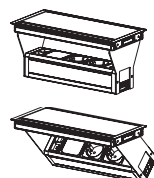
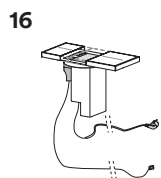

VERSAPAD

NETBOX POINT

VERSAFLAP

VERSAFLAP DUAL

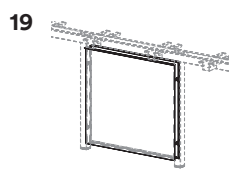
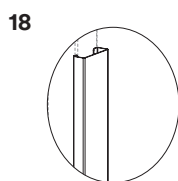

CS9202 PO9230  
VERTEBRA

ELEMENTO PER SALITA CAVI

CARTER ASPORTABILE

## pop square

### ANALISI DEL CICLO DI VITA

#### BENCH

##### ANALISI DEI MATERIALI

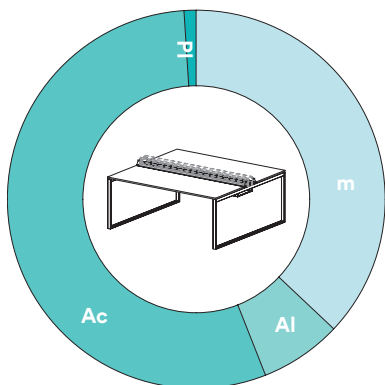

	MATERIALE	PESO MATERIALE	
m	melaminico	25,50 kg	(37%)
Al	alluminio	5,00 kg	(7,3%)
Ac	acciaio	37,70 kg	(55%)
Pl	plastica	0,70 kg	(0,7%)
	<b>tot.</b>	<b>68,70 kg</b>	<b>(100%)</b>

\* esempio calcolato su bench L. 160 cm P. 165 cm H. 74 cm con cover basculante (RIBA) e vasca di cablaggio

#### IMBALLAGGIO

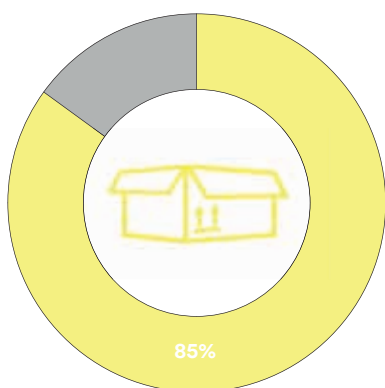

Struttura: imballo in scatola di cartone generico realizzato con carte riciclabili, colla vinilica e colla all'acqua.

Travi: protette alle estremità da una cuffia in cartone e poi avvolte in un film di polietilene.

Piani: protetto lungo il perimetro da elementi triangolari per gli spigoli e canale in polistirolo e poi avvolto in un film di polietilene termoretraibile microforato.

RIBA: la cover viene protetta da canale e foglio in polistirolo e poi inserita in una scatola di cartone.

Vasca cablaggio: protetta alle estremità da delle cuffie in cartone e poi avvolta in un film di polietilene.

Tutto l'imballaggio è riciclabile al 85%

#### FINE VITA

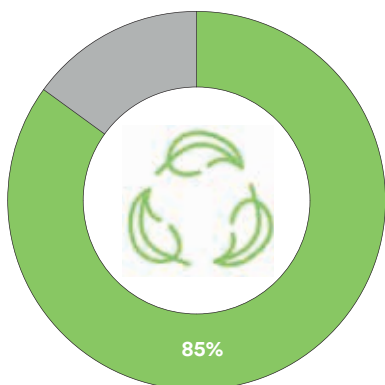

Riciclabilità del prodotto a fine vita: 85%

Si consiglia di conferire i singoli componenti riciclabili del prodotto smontato alle locali piattaforme ecologiche secondo le modalità stabilite dalle normative e dai regolamenti vigenti.